

Analysis of Components of Artistic Intelligence and its Effect on Mental Health (A Mixed Research)

ARTICLE INFO

Article Type

Analytical Review

Authors

Masoumeh Hassanpoor¹,
Negin Jabbari^{*2},
Kambiz Esmail Nia Shirvani³

How to cite this article

Masoumeh Hassanpoor, Negin Jabbari, Kambiz Esmail Nia Shirvani, Analysis of Components of Artistic Intelligence and its Effect on Mental Health (A Mixed Research). *Journal of Islamic Life Style*, 2021:5(1): 61-76.

1. PhD Student, Department of Educational Management, Gorgan Branch, Islamic Azad University, Gorgan, Iran.

2. Associate Professor, Department of Educational Management, Gorgan Branch, Islamic Azad University, Gorgan, Iran (Corresponding Author).

3. Assistant Professor, Department of Educational Management, Gorgan Branch, Islamic Azad University, Gorgan, Iran.

* Correspondence:

Address:

Phone:

Email: neginjabbary@gmail.com

Article History

Received: 2020/11/14

Accepted: 2021/02/03

ABSTRACT

Purpose: The aim of this study was to investigate the components of artistic intelligence and its impact on mental health (a mixed research). The research method was applied in terms of purpose and exploratory mixed method (a combination of qualitative and quantitative methods)

Materials and Methods: In the qualitative section, the statistical population included selected experts in the field of education organization of Mazandaran province with a history of management and policy-making, who were purposefully appointed to 17 people. In the quantitative part of the statistical population, including all high school students in Mazandaran province in the academic year 1398-99, the number was 124796. According to Krejcie and Morgan table, 375 people were selected by multi-stage cluster sampling. The method of collecting library information and the measurement tool in the qualitative part of the interview were semi-structured and in the quantitative part included a researcher-made questionnaire, the construct validity of which, using factor analysis and Cronbach's alpha, respectively, for intelligence, respectively. Arts and mental health were calculated to be 0.94 and 0.92, respectively. Method of data analysis in the qualitative part through triple coding of grounded theory method (open coding, axial coding, and selective coding) resulting from in-depth and open interviews with experts and in a small part of the KS test for normality of variables To answer the research questions, one-group t-test, Pearson correlation and regression analysis and structural equations were used using SPSS22 and Amos softwar

Findings: The results showed that there is a significant relationship between artistic intelligence and its components (artistic talent, artistic attitude, artistic taste, artistic activity, artistic skills and art economics) with mental health in first grade high school male students in Mazandaran province

Conclusion: Also, the results of the research confirmed the fit of the conceptual model and a comprehensive model for artistic intelligence and its effect on mental health of first grade high school students in Mazandaran province was presented.

Keywords: Artistic Intelligence, Mental Health, First High School Male Students.

واکاوی مؤلفه‌های هوش هنری و تأثیر آن بر بهداشت روان (یک پژوهش آمیخته)

معصومه حسن پور^۱

دانشجوی دکتری، گروه مدیریت آموزشی، واحد گرگان، دانشگاه آزاد اسلامی، گرگان، ایران.

نگین جباری*^۲

دانشیار، گروه مدیریت آموزشی، واحد گرگان، دانشگاه آزاد اسلامی، گرگان، ایران (نویسنده مسئول).

کامبیز اسماعیل نیا شیروانی^۳

استادیار، گروه مدیریت آموزشی، واحد گرگان، دانشگاه آزاد اسلامی، گرگان، ایران.

چکیده

هدف: پژوهش حاضر با هدف واکاوی مؤلفه‌های هوش هنری و تأثیر آن بر بهداشت روان (یک پژوهش آمیخته)، انجام شد. روش پژوهش از نظر هدف کاربردی، و از نظر روش آمیخته اکتشافی (تلفیقی از روش‌های کیفی و کمی) بود.

مواد و روش‌ها: در بخش کیفی جامعه آماری شامل خبرگان منتخب حوزه سازمان آموزش و پرورش استان مازندران با سابقه مدیریت و سیاست‌گذاری بودند که به صورت هدفمند به تعداد ۱۷ نفر تعیین شدند. در بخش کمی جامعه آماری شامل کلیه دانش‌آموزان متوسطه اول استان مازندران در سال تحصیلی ۹۹-۱۳۹۸ به تعداد ۱۲۴۷۹۶ نفر بود که طبق جدول کرجسی و مورگان، تعداد ۳۷۵ نفر به روش نمونه‌گیری خوشه‌ای چند مرحله‌ای انتخاب شدند. روش جمع‌آوری اطلاعات کتابخانه‌ای، و ابزار اندازه‌گیری در بخش کیفی مصاحبه نیمه ساختاریافته و در بخش کمی شامل پرسشنامه محقق‌ساخته بود، که روایی سازه آن، با استفاده از روش تحلیل عاملی و مقدار پایایی از طریق ضریب آلفای کرونباخ به ترتیب برای هوش هنری و بهداشت روان برابر ۰/۹۴ و ۰/۹۲ محاسبه شد. روش تجزیه و تحلیل داده‌ها در بخش کیفی از طریق کدگذاری های سه‌گانه روش گراند تئوری (تئوری) کدگذاری باز، کدگذاری محوری، و کدگذاری انتخابی) حاصل از مصاحبه‌های عمیق و باز با خبرگان و در بخش کمی از آزمون K-S جهت نرمال بودن متغیرهای پژوهش و جهت پاسخگویی به سؤالات پژوهش از آزمون t تک گروهی، همبستگی پیرسون و تحلیل رگرسیونی و معادلات ساختاری با استفاده از نرم افزارهای SPSS22 و Amos انجام شد.

یافته‌ها: یافته‌ها نشان داد که رابطه معناداری بین هوش هنری و مؤلفه‌های آن (استعداد هنری، نگرش هنری، ذوق هنری، فعالیت هنری، مهارت هنری و اقتصاد هنر) با بهداشت روان در دانش‌آموزان پسر متوسطه اول استان مازندران وجود دارد.

نتیجه‌گیری: همچنین نتایج تحقیق برازش مدل مفهومی را تأیید نمود و یک مدل جامع برای هوش هنری و تأثیر آن بر بهداشت روان دانش‌آموزان پسر متوسطه اول استان مازندران ارائه گردید.

کلیدواژه‌ها: هوش هنری، بهداشت روان، دانش‌آموزان پسر متوسطه اول.

تاریخ دریافت: ۱۳۹۹/۰۸/۲۴

تاریخ پذیرش: ۱۳۹۹/۱۱/۱۵

*نویسنده مسئول: neginjabbary@gmail.com

مقدمه

از گذشته تاکنون، پدیده زیباشناسی به‌عنوان یک موضوع جذاب و چندبعدی مورد توجه بسیاری از فیلسوفان و هنرمندان بوده است و نظریه‌های متعددی در این حوزه مطرح شده است. به‌طوری‌که، در میان انواع هوش و هوش هیجانی به‌عنوان یکی از شناخته‌شده‌ترین نوع هوش که تأثیراتی بر جنبه‌های مختلف زندگی فرد اعم از تحصیلی، اجتماعی، روان‌شناختی و غیره دارند، اخیراً مفهوم هوش-هنری توسعه یافته است. در حقیقت، زیباشناسی به بررسی موضوع-های صوری درباره هنر و شیوه تفکر ما درباره آن‌ها می‌پردازد. داشتن تجارب زیبایی‌شناختی نه تنها با موضوع‌های صوری در تعامل است بلکه به چگونگی احساس ما درباره این موضوع‌ها و چگونگی تفکر ما درباره هیجاناتی که موجب گسترش شناخت می‌شوند، بستگی دارد (۱). در راستای این کاربردها، از یک‌سو، نگرش علمی به هنر و زیباشناسی از این نظر دارای اهمیت است که جنبه‌های سلیقه‌ای و فردی نقد هنری که از اعتباری کمتر برخوردار است، می‌تواند با روش تجربی مورد بررسی دقیق‌تری قرار گیرد. از سوی دیگر، امکان بهره‌گیری از فعالیت هنری را نه تنها در زندگی روزمره، بلکه در حیطه توان‌بخشی و روان‌پزشکی نیز امکان‌پذیر می‌سازد. هنر جامعه‌نگر و مردمی بالاخره می‌تواند از سیطره خواص و غیرقابل دسترس برای عام، از تبعیدگاه موزه و گالری و از سالن‌های کنسرت خارج می‌شود و راه را برای کارکرد علمی در خدمت کیفیت بخشیدن به شناخت و آگاهی جمعی و دگرگونی اجتماعی باز کرده و رسالت اصلی خویش را ایفا نماید (۲).

هوش هنری^۱ زیربنای باورهای معلم و نقشی است که این باورها و ارزش‌ها در کنش‌هایی که او انجام می‌دهد و به زندگی خود شکل می‌دهد به‌شمار می‌آید. و یکی از کاربردهای مهم مطالعه‌ی هوش-هنری، توجه به تفاوت‌های فردی در برنامه‌ی درسی در و کلاس‌های درس توسط معلمان می‌باشد (۳). هوش‌هنری مانند هوش هیجانی جزو هوش‌هایی محسوب می‌گردد که مهم‌ترین نقش را در ارتباطات اجتماعی دارند و از این جهت اهمیت ویژه‌ای دارد. هرچند این دو بعد از هوش کمک بسیار زیادی به‌هم می‌کنند و رابطه مستقیمی با هم دارند ولی تعاریف متفاوتی دارند (۴). هر ماتریس هنری ذهن بر روی یک موضوع خاص تمرکز دارد و خلاصه‌ای خاص از هر آنچه که نیاز دارید که بدانید فراهم می‌کند تا هر بخش از زندگی را بهتر انجام دهید. یک ماتریس هنری هوش‌یافته مفهوم ساده است که هدف آن یادگیری مفاهیم و موضوعات به روشی ساده می‌باشد، این روش اساساً طبقه‌بندی اطلاعات به تکه‌های قابل فهم، بخش‌بندی و قطعه کردن مفاهیم برای کمک به حافظه، بازیابی و حفظ اطلاعات که در حال یادگیری هستید. یک ماتریس نقشه‌ذهنی، یک نقشه‌ذهنی نیست حتی اگر با این عنوان توصیف شود، و دلیل آن برای این توصیف این است که بیشترین شباهت در شکل و فرم را به یک نقشه ذهنی دارد. با این حال یک نقشه ذهنی خیلی بیشتر از یک نقشه‌ذهنی ساده است؛ در واقع منشأ آن بر مبنای نقشه‌ذهنی، نقشه‌های مفهومی و ساختارهاست. سراسر صفحه تعریف خلاصه شده از هر موضوعی (مانند خشم، استرس و غیره) را خواهید یافت (۵).

^۱ - Artistic intelligence

مشاهده کردند، عملکرد بهتری در هوش بین فردی، درون فردی و عملکرد تحصیلی داشتند.

حجازی و غنی زاده (۱۳) پژوهشی تحت عنوان تحلیل رابطه هوش اخلاقی با بهداشت روان معلمان مدارس دولتی متوسطه دخترانه شهر تهران انجام دادند. نتایج نشان داد که بین هوش اخلاقی و بهداشت روان معلمان در سطح $r = 0.01$ رابطه معنادار وجود دارد. به این معنی که معلمان با هوش اخلاقی بالا از بهداشت روان بهتری برخوردارند. از بین مؤلفه های هوش اخلاقی در دستکاری بیشترین رابطه را با بهداشت روان دارد. براساس آزمون فریدمن، بخشش با میانگین رتبه (۴/۱۴)، بالاترین و دلسوزی با میانگین رتبه (۲/۰۵) بالاترین و دلسوزی با میانگین رتبه دارای کمترین امتیاز است. و مدل از برازندگی قابل قبول برخوردار است. نبوی و همکاران (۱۴) پژوهشی تحت عنوان پیش بینی بهداشت روان معلمان بر اساس متغیرهای خودکارآمدی و حمایت اجتماعی معلمان دوره ابتدایی و متوسطه دوم شهر تهران انجام دادند. نتایج نشان داد که بین متغیرهای خودکارآمدی و حمایت اجتماعی با نشانه های جسمانی اختلال روانی رابطه منفی معناداری وجود دارد، لذا متغیرهای خودکارآمدی و حمایت اجتماعی می توانند تغییرات نشانه های جسمانی را در بین معلمان به گونه ای معنادار تبیین و پیش بینی کنند. بین متغیرهای خودکارآمدی و حمایت اجتماعی با اضطراب و بی خوابی رابطه منفی معناداری وجود دارد؛ بنابراین آن ها می توانند تغییرات مربوط به اضطراب و بی خوابی را بین معلمان به گونه ای معنادار تبیین و پیش بینی کنند.

احمدی و همکاران (۱۵) پژوهشی تحت عنوان رابطه هوش اخلاقی با بهداشت روان در دانشجویان دانشگاه پیام نور ابرکوه انجام دادند. نتایج نشان داد که دانشجویان از لحاظ هوش اخلاقی و ابعاد آن دارای وضعیت متوسط و از لحاظ بهداشت روان دارای وضعیت خفیف هستند. آزمون پیرسون نشان می دهد که بین متغیرهای هوش اخلاقی و بهداشت روان رابطه مثبت و معنی داری در سطح 0.05 وجود دارد. بدین ترتیب که با بهبود وضعیت هوش اخلاقی دانشجویان به صورت معنی داری بهداشت عمومی آن ها نیز بهبود می یابد و همچنین در بین ابعاد هوش اخلاقی، فقط بعد مسئولیت پذیری دارای رابطه مثبت و معنی داری با بهداشت روان می باشد. برزگر بفریوی و گنجی (۱۰) پژوهشی تحت عنوان پیش بینی بهداشت روان براساس باورهای غیرمنطقی معلمان مدارس استثنایی و عادی مقطع ابتدایی شهرستان یزد انجام دادند. نتایج نشان داد که باورهای غیرمنطقی (تأیید و حمایت از جانب دیگران، تمایل به سرزنش و اجتناب از مشکلات) توان پیش بینی بهداشت روان معلمان مدارس عادی و کمال گرایی توان پیش بینی بهداشت روان معلمان استثنایی را دارد. با توجه به نتایج حاصل می توان پیش بینی کرد که با تغییر باورهای غیرمنطقی معلمان مدارس استثنایی می توان به تغییر رفتار، سازگاری اجتماعی و بهداشت روانی بهتر آن ها کمک کرد.

گرین و همکاران^۲ (۱۶) در مطالعات خود گزارش نمودند؛ اثرات بهداشت روان بر ۹/۱۱ درصد از کودکان و نوجوانان همانند اثرات بهداشت روان بر روی بزرگسالان مشاهده می شود. در حالی که،

هر فرهنگی براساس معیارهای خاص خود به دنبال بهداشت روان است. هدف هر جامعه این است که شرایطی را که بهداشت اعضای جامعه را تضمین می کند آماده نماید و بهداشت روانی قسمتی از سلامت کلی جامعه است. منظور از بهداشت روان، ابعاد خاصی از انسان مثل هوش، ذهن، حالت و فکر است. از طرف دیگر بهداشت روان روی سلامت فیزیکی هم تأثیر دارد. بسیاری از پژوهش های اخیر مشخص کرده اند که یک سری اختلال های فیزیکی و جسمی به شرایط خاص روانی مرتبط هستند (۶). بهداشت روان یکی از مباحث مهمی است که در رشد و بالندگی خانواده و جامعه مؤثر می باشد. کاپلان^۱ بهداشت روان را شامل سازگاری مداوم با شرایط متغییر و تلاش برای تحقق اعتدال بین تضادهای درونی و الزامات محیطی در حال تغییر می داند (۷). از آنجایی که بهداشت روان افراد در پیشبرد اهداف ملی و آرمانی جوامع از بیشترین اهمیت از لحاظ صرفه جویی در هزینه های مادی و معنوی برخوردار است بر اساس یافته های موجود اختلالات روانی به عنوان یکی از مهم ترین و معنی دارترین اجزای بار کلی بیماری ها می باشد (۸).

از نظر آدلر، افرادی که بهداشت روانی دارند، می توانند از تلاش برای موفقیت شخصی فراتر روند آن ها توسط علاقه ای اجتماعی برانگیخته می شوند و می توانند برای موفقیت کل بشریت تلاش کنند. این افراد به اهداف فراتر از خودشان فکر می کنند، قادرند به دیگران کمک کنند، بدون اینکه انتظار پاداشی از آن ها داشته باشند و می توانند دیگران را نه به عنوان رقیب، بلکه به عنوان افرادی که برای منفعت جامعه با آن ها همکاری می کنند، در نظر بگیرند. موفقیت آن ها به قیمت زبان دیگران بدست نمی آید، بلکه گرایش طبیعی پیش به سوی کمال است. البته کسانی که به جای برتری شخصی برای موفقیت تلاش می کنند، از خود غافل نمی شوند، بلکه مشکلات روزمره را از نقطه نظر رشد جامعه، نه از دیدگاه شخصی می نگرند. ارزش شخصی آن ها با مشارکت ایشان در جامعه ی بشری، ارتباط تنگاتنگی دارد. از نظر آن ها، پیشرفت جامعه مهم تر از نفع شخصی است (۹). بنابراین بودن یا نبودن بهداشت روان و میزان آن به باورهای منطقی یا غیرمنطقی فرد بستگی دارد و ارتباط این دو مقوله مهم روان شناختی با یکدیگر اهمیت زیادی دارد (۱۰).

قدم زن و ناظری (۱۱) پژوهشی تحت عنوان مطالعه تأثیر آموزش نقاشی بر هوش تجسمی - فضایی کودکان پیش دبستانی انجام دادند. نتایج نشان داد که آموزش نقاشی به کودکان بر طبق شاخصه های هوش تجسمی - فضایی، در افزایش این هوش در کودکان تأثیر داشته است. نتایج کمی، میزان این تأثیر پذیری را ۲۱٪ نشان دادند. خلیل - بیگی و همکاران (۱۲) پژوهشی تحت عنوان تأثیر فیلم های هنری و غیرهنری بر هوش و عملکرد تحصیلی درس علوم اجتماعی دانش آموزان مقطع متوسطه انجام دادند. نتایج نشان داد که نوع فیلم بر هوش بین فردی، هوش درون فردی و عملکرد تحصیلی درس علوم اجتماعی دانش آموزان تأثیر معناداری دارد؛ بدین ترتیب دانش آموزان گروه آزمایش ۱ که فیلم های هنری را همراه با تدریس مشاهده کردند، به نسبت دانش آموزان گروه گواه که هیچ فیلمی مشاهده نکردند و گروه آزمایش ۲ که فیلم های غیرهنری را همراه تدریس

². Greene et al.

¹. Kaplan

مواد و روش‌ها

این پژوهش از نظر هدف کاربردی، ماهیت توصیفی، روش اجرا تلفیقی (کیفی- کمی) و طرح تحقیق نیز از نوع آمیخته اکتشافی متوالی است. جامعه آماری در بخش کیفی شامل خبرگان منتخب (حوزه سازمان آموزش و پرورش با سابقه مدیریت و سیاست‌گذاری) می‌باشد. و در بخش کمی شامل کلیه دانش‌آموزان پسر متوسطه اول استان مازندران در سال تحصیلی ۹۹-۱۳۹۸ به تعداد ۱۲۴۷۹۶ نفر بودند. حجم نمونه در بخش کیفی تعداد ۱۷ نفر با روش نمونه‌گیری هدفمند در بخش کمی با استفاده از جدول کرجسی و مورگان تعداد ۳۷۵ نفر با روش نمونه‌گیری تصادفی خوشه‌ای چندمرحله‌ای تعیین شد. براین اساس، استان مازندران از نظر پراکندگی شهرستان/ منطقه آموزش و پرورش به نواحی غرب (بلده، تنکابن، چالوس، چستان، رامسر، عباس‌آباد، فریدونکنار، کجور، کلاردشت، محمودآباد، نور و نوشهر)، نواحی مرکز (آمل، بابل، بابلسر، بندپی شرقی، بندپی غربی، بهنمیر، جویبار، چهاردانگه، دودانگه، ساری ۱، ساری ۲، سوادکوه، سوادکوه شمالی، سیمرغ، قائم‌شهر و لاریجان) و نواحی شرق (بهشهر، گلوگاه، میانرود و نکا) تقسیم شد. به‌طور کامل تصادفی شده (بر- اساس قرعه‌کشی) ناحیه مرکز انتخاب شد (خوشه نخست). در میان شهرستان/ منطقه آموزش و پرورش در مرکز استان مازندران به‌طور کامل تصادفی شده، ۶ شهرستان/ منطقه آمل، بابل، بهنمیر، ساری ۱، ساری ۲ و قائم‌شهر، انتخاب شد (خوشه دوم). در ادامه، از بین مدارس شهری و روستایی مستقر در این ۶ شهرستان/ منطقه، به تصادف مدارس شهری (خوشه سوم)؛ از میان دانش‌آموزان دختر و پسر، به- تصادف دانش‌آموزان پسر (خوشه چهارم)؛ از بین انواع مدارس (دولتی، غیردولتی، شاهد، تیزهوشان و هیأت‌امانی) به تصادف مدارس دولتی (خوشه پنجم) و از بین پایه‌های متوسطه اول (هفتم، هشتم و نهم)، به- تصادف پایه هشتم (خوشه ششم)؛ انتخاب شد. به این ترتیب، نمونه‌گیری تا آن‌جا ادامه یافت که تعداد نمونه به حد مورد نظر پژوهش (۳۷۵ نفر) برسد. در این میان، پرسشنامه‌هایی که به هر دلیل مخدوش بود و یا اطلاعات برخی از صفحات به‌طور کامل پر نشده بود از چرخه نمونه‌گیری خارج شده است تا تعداد نمونه واقعی برابر ۳۷۵ نفر باشد. برای جمع‌آوری داده‌ها از روش کتابخانه‌ای و میدانی استفاده شده است. ابزار اندازه‌گیری در بخش کیفی مصاحبه به وسیله پرسشنامه نیمه ساختاریافته و در بخش کمی استفاده از پرسشنامه‌های محقق ساخته هوش‌هنری و بهداشت روان بود.

پرسشنامه هوش‌هنری: پژوهشگران این پرسشنامه (محقق ساخته) را در قالب ۵۵ گویه طراحی نمودند که در آن، از طیف نگرش سنج لیکرت در مقیاس فاصله‌ای استفاد شد و پاسخگو با انتخاب گزینه خیلی زیاد، ۵ امتیاز؛ زیاد، ۴ امتیاز؛ تاحدودی، ۳ امتیاز؛ کم، ۲ امتیاز و خیلی کم ۱ امتیاز کسب می‌نمود. از این رو، عدد ۳ به‌عنوان نقطه برش (میانگین نظری) در نظر گرفته شد. روایی صوری و محتوایی این پرسشنامه با نظر ۷ تن از استادان عضو هیئت علمی در دانشگاه آزاد اسلامی واحد گرگان مورد تأیید قرار گرفت. روایی سازه نیز با استفاده از روش تحلیل عاملی محاسبه و مشخص شد که شش مؤلفه شناسایی شده (استعداد هنری، نگرش هنری، ذوق هنری، فعالیت هنری، مهارت هنری و اقتصاد هنر)، در مجموع ۸۸/۶۳ درصد از کل

کودکان و نوجوانان نسبت به بزرگسالان از آسیب‌پذیری‌های خاصی رنج می‌برند. کوستا^۱ (۱۷) پژوهشی با عنوان بررسی تأثیر آموزش مبتنی بر هوش‌چندگانه بر پیشرفت تحصیلی و نگرش دانش‌آموزان نسبت به یادگیری، نتیجه می‌گیرد که این نوع مداخله بر مهارت- های تفکر تحلیلی و مهارت‌های ارتباطی تأثیر دارد و موجب پیشرفت تحصیلی دانش‌آموزان می‌شود. اسمیت^۲ (۱۸) پژوهشی با عنوان بررسی تأثیر سبک‌های یادگیری مبتنی بر نظریه هوش- چندگانه نشان می‌دهد که مداخله مبتنی بر نظریه هوش‌چندگانه روی میزان اندوزش تحصیلی و تسلط بر موضوع، تأثیر معنی‌داری دارد. هم‌چنین مؤلفه‌های سبک‌های یادگیری مبتنی نظریه هوش- چندگانه نشان می‌دهد تأثیر معنی‌داری بر اندوزش تحصیلی دارد. از آن‌جا که بهداشت و سلامت جسمانی و روانی افراد جامعه، اولویت نخست کشورها و از شاخص‌های توسعه محسوب می‌شود، شناسایی عوامل مؤثر بر آن از اهمیت دوچندان برخوردار است. در این میان، مطابق با بررسی پژوهش‌های انجام شده، حاکی از آن است که در استان مازندران، تأثیر هوش هنری بر بهداشت روان دانش-آموزان پسر متوسطه اول، تاکنون مورد مطالعه و بررسی قرار نگرفته است و دست‌کم نتایج پژوهش‌های انجام شده، منتشر نشده و در اختیار سایر پژوهشگران قرار ندارد، به‌همین سبب، عنوان مورد بررسی، موضوعی بدیع و نوآوری پژوهشی در حوزه آموزش و پرورش در کشور و به‌ویژه در استان مازندران و جامعه علمی محسوب می-گردد.

با عنایت به موارد مطرح شده و از آن‌جاکه شناخت همزمان اختلالات روانی نوجوانان، زمینه شناسایی مسایل و برنامه‌ریزی برای سیاست‌های مناسب، سلامت آنان در آینده را فراهم می‌کند. در این - میان، نقش انواع هوش و به‌ویژه هوش‌هنری که تجلی از احساس زیبایی‌شناسی و مثبت‌اندیشی و تفکر مثبت است، غیر قابل انکار است. لذا، با عنایت به موارد مطرح شده، این پژوهش در پی یافتن پاسخ این سؤال است که واکاوی مؤلفه‌های هوش هنری و تأثیر آن بر بهداشت روان دانش‌آموزان متوسطه اول استان مازندران چگونه است؟ لذا با توجه به موارد گفته شده سؤال‌های پژوهش به شرح ذیل می- باشد:

۱. مؤلفه‌های هوش هنری در دانش‌آموزان متوسطه اول استان مازندران کدام است؟
۲. وضعیت مؤلفه‌های هوش هنری در دانش‌آموزان متوسطه اول استان مازندران چگونه است؟
۳. وضعیت بهداشت روان در دانش‌آموزان متوسطه اول استان مازندران چگونه است؟
۴. مدل تأثیر هوش هنری بر بهداشت روان دانش‌آموزان متوسطه اول استان مازندران چگونه است؟
۵. برازش مدل تأثیر هوش هنری بر بهداشت روان دانش‌آموزان متوسطه اول استان مازندران چگونه است؟

1- Acosta

2- Smith

در این مرحله، می‌بایست از طریق دسته‌بندی خوشه‌های مفهومی شکل گرفته در مرحله قبل، مقوله‌هایی کلی‌تر ایجاد می‌شد. جهت انجام این کار، سعی شد تا با مرور دقیق خوشه‌ها و مفاهیم مشمول در آنها، خوشه‌های هم سنخ در زیرمجموعه یک مقوله کلی‌تر تجمع شوند. پس از انجام این فرآیند، ۶ خوشه حاصله در مرحله قبل، در قالب ۶ مقوله دسته‌بندی شدند. سپس برای این مقولات نام-گذاری مناسبی صورت پذیرفت. ماحصل این مرحله، در جدول شماره ۲ قابل مشاهده می‌باشد.

جدول ۲. دسته‌بندی خوشه‌ها در قالب مقولات و نام‌گذاری مقولات

مقوله (کد گذاری محوری)	مفهوم (کد گذاری باز)
استعداد هنری	A8 : پرورش اراده، ادب، تدبیر و اخلاق // یک استعداد خدادادی استثنایی در درک و احساس // درک و دریافت زیبایی طبیعت و لذت بردن از آن // ساختن، کشف و آزمایش چیزها // علاقه به ساخت آثار هنری // یک استعداد ذهنی فطری همراه با نبوغ و خلاقیت // پرورش و شکوفاسازی استعداد هنری // توانایی انتقال ایده از دنیای سه‌بعدی بر روی صفحه ۲ بعدی // خلق اثر هنری شبیه آثار دیگران // خلق اثر هنری متفاوت از آثار دیگران // شناسایی هنرهای بومی، ملی و بین-المللی
مهارت هنری	A7 : کاربردی کردن هنر در زندگی روزمره // بیان آرزوها، اندیشه، تخیلات و احساس // توسعه مهارت های هنری، فطرت زیبادوستی و قدرت تعقل // توسعه و بهسازی محیطی با آثار هنری // مهارت کافی و در مواقع لزوم فنی و تخصصی در حوزه های هنری مورد علاقه // شناخت مکتب های هنری و اظهارنظر در مورد آثار هنرمندان بزرگ // ارائه الگوی تقاضای کالاهای هنری متناسب با ویژگی‌های فرهنگی کشور
ذوق هنری	A6 : آفرینش زیبایی در زندگی روزانه // بیان احساسات و افکار به طرز ناخودآگاه // وسیله پرورش ذوق و استعداد هنری و ادبی // وسیله بروز مهارت‌های احساسی، کلامی و اجتماعی // توانایی لذت بردن از چیزهای به راستی زیبا // الهام گرفتن از طبیعت و اشیاء پیرامون خود // بازتاب دادن ویژگی‌ها، خصلت‌ها و عناصر هماهنگ‌کننده در پدیده‌های واقعی // شور و شوق به هنر و زیبایی‌های طبیعت و تجلی آن آثار هنری
نگرش هنری	A8 : آگاهی از شیوه‌های شکوفاسازی ظرفیت های هنری خود // به صراحت حرف زدن از اندیشه‌های خود // درک و داوری

واریانس را تبیین می‌نمایند. مقدار پایایی پرسشنامه (کل) نیز از طریق محاسبه ضریب آلفای کرونباخ^۱ برابر ۰/۹۴ محاسبه شد.

پرسشنامه بهداشت روان: این پرسشنامه با ۴۶ گویه طراحی شد. در این مقیاس اندازه‌گیری، وضعیت مثبت بهداشت روانی (وجود ویژگی‌های مرتبط با احساس رضایت از زندگی) شامل گویه‌های: ۱، ۲، ۳، ۴، ۱۱، ۱۲، ۱۴، ۱۵، ۱۶، ۱۷، ۱۸، ۱۹، ۲۰، ۲۲، ۲۳، ۲۴، ۲۵، ۲۶، ۲۷، ۲۸، ۲۹، ۳۰، ۳۱، ۳۲، ۳۳، ۳۴، ۳۵، ۳۶، ۳۷، ۳۸، ۳۹، ۴۰، ۴۱، ۴۲، ۴۳ و ۴۴ و وضعیت منفی بهداشت روانی (وجود مشکلات روانی و احساس ناراضی) شامل گویه‌های: ۵، ۶، ۷، ۸، ۹، ۱۰، ۱۳، ۲۱، ۲۲، ۲۳، ۲۴، ۲۵، ۲۶، ۲۷، ۲۸، ۲۹، ۳۰، ۳۱، ۳۲، ۳۳، ۳۴ و ۴۵ می‌باشد. این مقیاس اندازه‌گیری از طیف نگرش‌سنج لیکرت در مقیاس فاصله‌ای تشکیل شده که پاسخگو با انتخاب گزینه کاملاً مخالفم، ۱ امتیاز؛ مخالفم، ۲ امتیاز؛ نظری ندارم، ۳ امتیاز؛ موافقم، ۴ امتیاز و کاملاً موافقم ۵ امتیاز کسب خواهد نمود. در پژوهش حاضر مقدار پایایی به روش همسانی درونی و ضریب آلفای کرونباخ برابر ۰/۹۲ محاسبه شد.

جهت تجزیه و تحلیل داده‌ها در بخش کیفی از تحلیل محتوا و در بخش کمی از روش مدل‌یابی معادلات ساختاری و نرم‌افزارهای SPSS22 و Amos استفاده شده است.

یافته‌ها

بر این اساس، در این مطالعه، مصاحبه‌های عمیق با نخبگان و متخصصان به عنوان روش اصلی گردآوری داده‌ها مورد استفاده قرار گرفت. همچنین، در این روش، نمونه‌گیری نظری تا جایی ادامه پیدا کرد که هر مقوله به اشباع نظری برسد، یعنی تا زمانی که به نظر نمی‌رسید در انجام مصاحبه‌های بعدی، داده‌های جدیدی در ارتباط با مقوله‌ها پدید آید و مقوله‌ها به غلظت کافی رسیده‌اند و روابط بین مقولات برقرار و تأیید شدند. نکته اساسی این‌که در پژوهش‌های مختلف کیفی، معمولاً تعداد نمونه کافی تا نیل به اشباع، بین پنج تا حداکثر پانزده نفر است. در این پژوهش، پژوهشگر مصاحبه‌ها را تا ۱۷ نفر ادامه داد. لذا، تعداد نمونه در بخش کیفی این پژوهش تا مرحله اشباع، هفده نفر است. این مرحله از تجزیه و تحلیل، به شناسایی و استخراج مفاهیم اولیه از دل مصاحبه‌ها اختصاص داشت. بر این اساس، بعد از انجام هر مصاحبه، با بررسی چند باره آن، مفاهیم موجود در متن مصاحبه استخراج گردید. در مجموع ۱۷۰ مفهوم اولیه استخراج گردید که در قالب ۶ خوشه، مطابق با جدول شماره ۱ دسته‌بندی شدند.

جدول ۱. مفاهیم نهایی شده بعد از تجزیه و تحلیل مصاحبه‌ها و حذف موارد تکراری در مرحله کدگذاری باز

کد	خوشه
B30	استعداد هنری
B31	مهارت هنری
B6	ذوق هنری
B7	نگرش هنری
B8	اقتصاد هنر
B10	فعالیت هنری

¹. Cronbach's alpha

برگزاری نمایشگاه های هنری // برگزاری جشنواره های هنری // تشکیل گروه های هنری // شرکت در تجارب هنری و فعالیت های گروهی هنری // طراحی و برگزاری دوره های آموزشی حوزه هنر // تقویت و تشویق آموزشگاه های هنری برای فعال سازی آموزش های هنر // شناسایی، تربیت و معرفی افراد هنرمند // ترویج فرهنگ و ارزش های اسلامی و ملی با خلق آثار هنری فاخر

در ادامه فرآیند بررسی مصاحبه ها و پس از استخراج کدهای اولیه، فرآیند کدگذاری محوری آغاز می شود. در این فرآیند مجموعه کدهای به هم مرتبط تحت عنوان یک مفهوم شناسایی می شود. مفاهیم در کنار هم مقولات فرعی را شکل می دهد. به این ترتیب برای هر کدام از جداول ۱ و ۲ که مجموعه کدهای باز هر مقوله بودند مدلی به صورت شکل ۱ تدوین می شود. بازگان در کتاب "مقدمه ای بر روش های تحقیق کیفی و آمیخته" برای کدگذاری محوری داده ها مدل پارادایم زیر را پیشنهاد می دهد.

ذوقی جهان و طبیعت پیرامون // بازگو کردن علایق خود از طریق آثار هنری // ژرف نگری در ابعاد و جنبه های مختلف آثار هنری // هنر کشف، شناسایی و پرورش استعداد های هنری // تمرکز بر وسعت بخشیدن به دانش و آگاهی خود در حوزه های زیبایی شناختی و هنری // اندیشه رشد و شکوفایی قابلیت های هنری و زیبایی شناختی

A6: توجه به میراث فرهنگی و حفظ آثار ملی جهت توسعه گردشگری // توانمندی و کوشش لازم و کافی در برندسازی تولیدات هنری // توانمندی و تخصص لازم و کافی در بازاریابی آثار هنری و فروش آن ها // توانمندی در برگزاری نمایشگاه ها و جشنواره های آثار هنری // برپایی نمایشگاه ها و جشنواره های مشترک با هنرمندان سایر کشورها // توانمندی در تولید و خلق آثار هنری فاخر جهت ارائه به نمایشگاه ها و جشنواره های بین المللی // توجه به توسعه بوم بازار و بازارهای هنری از آثار هنرمندان // برگزاری کارگاه های آموزش هنر و صنایع دستی // بررسی شیوه های مؤثر بازار بین المللی کالاهای هنری ایران // تبیین تنگناهای اقتصادی موجود در رونق فعالیت ها و برنامه های هنری

اقتصاد هنر

A10: ارتقاء سطح تخصصی هنری خود // بهره گیری از روش های تصویری و بصری در کسب تجربیات زیبایی شناختی و هنری // برنامه ریزی و اجرای برنامه های هنری //

فعالیت هنری

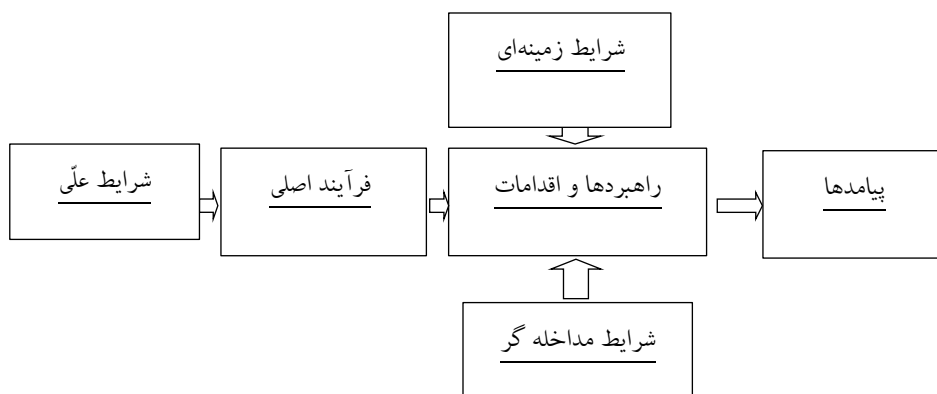

شکل ۱. نمایش کدگذاری در نظریه برخاسته از داده ها

ارتباط است. اما بررسی جزئی تر نشان می دهد که همین شرایط علی می تواند شرایط زمینه ساز و یا شرایط مداخله گر را نیز تحت تأثیر قرار دهد و یا حتی در دسته بندی مفاهیمی میان این سه مفهوم اختلاطی رخ داده باشد.

در ادامه مدل پژوهش حاصل از داده های کیفی به صورت شکل ۲ تدوین شده است. فلش های پر رنگ نشان دهنده ارتباطات اصلی موجود میان مفاهیم می باشد. در برابر فلش های خط چین، روابطی که محقق در ضمن بررسی و برداشت خود از مطالب به آن پرده است. به عنوان مثال در مدل اصلی شرایط علی فقط با پدیده اصلی در

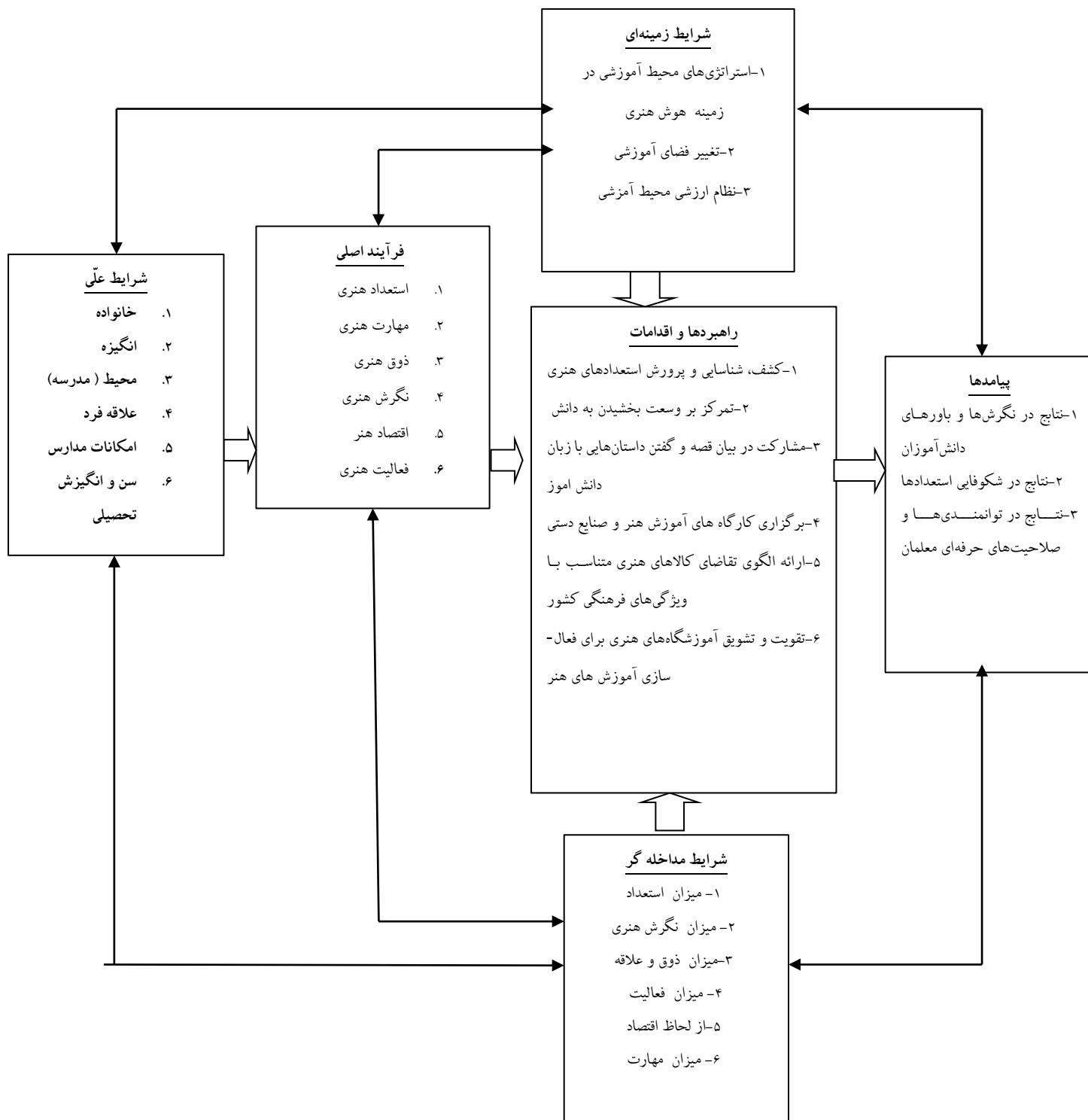

شکل ۲. مدل مفهومی تحقیق بر اساس داده‌های کیفی

در بخش متغیرهای جمعیت شناختی متغیرهایی (نظر سطح تحصیلات پدر، میزان رضایت زندگی، میزان علاقه به فعالیت‌های هنری و رعایت بهداشت فردی کاری) مورد بررسی قرار گرفت. در رابطه با ویژگی جمعیت‌شناختی پاسخ‌دهندگان در رابطه با سطح تحصیلات پدر می‌توان گفت سطح تحصیلات پدر در اکثریت آزمودنی‌ها، دیپلم (۱۳۹ نفر معادل ۳۷ درصد) است. در رابطه با

در این پژوهش، برای تجزیه و تحلیل داده‌ها و پاسخ به سؤالات پژوهش از آزمون t تک گروهی، همبستگی پیرسون و تحلیل رگرسیونی، معادلات ساختاری استفاده شده است. برای بررسی اجرای آزمون مدل مفهومی از نرم افزارهای SPSS22 و AMOS استفاده شده است.

مقدار	شاخص آماری
۰/۷۵۷	شاخص KMO
۶۲۹/۶۰۹	آماره
۱۰	درجه آزادی
۰/۰۰۰	سطح معناداری (sig)

با توجه به عدد KMO (بزرگتر از ۰/۷) و عدد معناداری آزمون بارتلت ($\text{sig} < ۰/۰۵$) می‌توان گفت که داده‌ها برای اجرای تحلیل عاملی مناسب است و از شرایط مورد نیاز برخوردار است. همچنین نتایج جدول ۵ حاکی از این است که ضریب همبستگی سؤالات با نمره کل پرسشنامه بالاتر از ۰/۳ و پایایی هر سؤال بیشتر از ۰/۲۰ است، که نشان می‌دهد سؤالات در سنجش متغیرها از دقت کافی برخوردارند. علاوه بر این پایایی به روش آلفای کرونباخ بالاتر از ۰/۶۰ و پایایی مرکب نیز بیشتر از ۰/۷۰ گزارش شد که نشان می‌دهد عامل‌ها نیز در تعیین سازه از دقت لازم برخوردارند. همچنین نتایج جدول ۸ نشان می‌دهد که برای هر بخش ($\text{CR} > (\text{AVA})$ و $\text{AVA} > 0.5$) در نتیجه مؤلفه‌ها از روی همگرا برخوردارند. علاوه بر این، یافته‌ها نشان می‌دهد که هر یک از عوامل، هدف پرسشنامه را برآورد می‌کند (روایی همگرا) و همچنین نتایج حاکی از این است که خرده مقیاس‌ها چنان همبستگی بالایی ندارند که همه آنها تبدیل به یک سازه شوند و لذا مؤلفه‌ها تکراری نیستند.

جدول ۵: ضرایب آلفای کرونباخ CR و AVA متغیرهای مدل

متغیر	ضریب آلفای کرونباخ	ضریب CR	ضریب AVA	تأیید
هوش هنری	۰/۸۷۰	تأیید	۰/۸۳۵	تأیید
بهداشت روان	۰/۸۱۵	تأیید	۰/۸۱۶	تأیید

در مرحله نخست مدل‌سازی به روش تحلیل مسیر به رسم مدل اولیه در نرم‌افزار (در اینجا: AMOS) پرداخته شد که منبعث از مدل مفهومی پژوهش است.

شکل ۳: مدل اولیه تأثیر هوش هنری بر بهداشت روان دانش‌آموزان در این مدل چند مشخصه وجود دارد که عبارتند از:
 - متغیرهای پنهان یا متغیرهای اصلی پژوهش که دو مورد می‌باشد (هوش هنری (X) و بهداشت روان (Y)).

سطح تحصیلات مادر در اکثریت آزمودنی‌ها، دیپلم (۱۳۲ نفر معادل ۳۵ درصد) است. در رابطه با میزان رضایت از زندگی آزمودنی‌های مورد مطالعه در این پژوهش ۵ درصد خیلی کم، ۸ درصد کم، ۱۷ درصد متوسط، ۲۷ درصد زیاد و ۴۳ درصد دیگر خیلی زیاد را انتخاب کردند. بنابراین، اکثریت آزمودنی‌های مورد مطالعه در این پژوهش به میزان خیلی زیاد از زندگی خود رضایت دارند (۱۶۱ نفر معادل ۴۳ درصد). در رابطه با میزان علاقه به فعالیت‌های هنری آزمودنی‌های مورد مطالعه در این پژوهش، ۵ درصد خیلی کم، ۷ درصد کم، ۲۷ درصد متوسط، ۲۷ درصد زیاد و ۳۴ درصد دیگر خیلی زیاد را انتخاب کردند. بنابراین، اکثریت آزمودنی‌های مورد مطالعه در این پژوهش به میزان خیلی زیاد علاقه به فعالیت‌های هنری دارند (۱۲۶ نفر معادل ۳۴ درصد). همچنین فراوانی و درصد فراوانی میزان رعایت بهداشت فردی آزمودنی‌های مورد مطالعه در این پژوهش، ۶ درصد خیلی کم، ۹ درصد کم، ۲۶ درصد متوسط، ۲۴ درصد زیاد و ۳۵ درصد دیگر خیلی زیاد را انتخاب کردند. بنابراین، اکثریت آزمودنی‌های مورد مطالعه در این پژوهش به میزان خیلی زیاد بهداشت فردی رعایت می‌کنند (۱۳۲ نفر معادل ۳۵ درصد). جهت تشخیص نرمال بودن متغیرهای هوش هنری و بهداشت روان، از آزمون K-S استفاده شد.

جدول ۳: آزمون K-S جهت بررسی نرمال بودن متغیرهای پژوهش

متغیرها	تعداد	آماره K-S	سطح معنی داری	نتیجه
هوش هنری	۳۷۵	۰/۱۹۸	۰/۱۱۸	نرمال
بهداشت روانی	۳۷۵	۰/۱۹۹	۰/۱۱۵	نرمال

نتایج بررسی داده‌ها در جدول ۳، نشان می‌دهد که در سطح اطمینان ۹۵ درصد ($\alpha = ۰/۰۵$)، متغیرهای هوش هنری و بهداشت روانی از یک توزیع نرمال برخوردار هستند، چرا که مقدار سطح معناداری (Sig.) محاسبه شده برای هر یک از متغیرها، از مقدار $0.05 = \alpha$ بزرگ تر است. بنابراین استفاده از آزمون‌های آمار پارامتریک مجاز است. در بخش بعدی قبل از پاسخگویی به سؤالات به منظور سنجش روایی از آزمون تحلیل عاملی تأییدی بهره گرفته شد. بدین منظور از شاخص KMO و آزمون بارتلت استفاده شد. بر اساس این دو آزمون، داده‌ها زمانی برای تحلیل عاملی مناسب هستند که شاخص KMO بیشتر از ۰/۶ و نزدیک به یک، و sig آزمون بارتلت کمتر از ۰/۰۵ باشد. خروجی این آزمون‌ها در جدول ۴ ارائه گردیده است.

جدول ۴: آزمون KMO و بارتلت

دانش‌آموزان متوسطه اول استان مازندران در شش مؤلفه استعداد هنری، نگرش هنری، ذوق هنری، فعالیت هنری، مهارت هنری، اقتصاد هنر تقسیم‌بندی شد. که این مؤلفه‌ها در جدول ۶ همراه با تعداد گویه‌های قابل تشخیص نشان داده شده است.

جدول ۶. مؤلفه‌های هوش هنری در دانش‌آموزان متوسطه اول استان مازندران

ردیف	مؤلفه‌ها	تعداد گویه
۱	استعداد هنری	۱۱
۲	نگرش هنری	۸
۳	ذوق هنری	۸
۴	فعالیت هنری	۱۱
۵	مهارت هنری	۷
۶	اقتصاد هنر	۱۰
۷	هوش هنری	۵۵

سؤال ۲ وضعیت مؤلفه‌های هوش هنری در دانش‌آموزان متوسطه اول استان مازندران چگونه است؟ جهت پاسخ به سؤال دوم و بررسی وضعیت مؤلفه‌های هوش هنری در دانش‌آموزان متوسطه اول استان مازندران از آزمون t تک گروهی استفاده شد. نتایج در جدول ۵ گزارش شد. در انجام آزمون t تک گروهی، فرضیه‌های آماری عبارتند از:

H_0 : میزان مؤلفه‌های هوش هنری در دانش‌آموزان در حد متوسط نیست.
 H_1 : میزان مؤلفه‌های هوش هنری در دانش‌آموزان بیشتر از متوسط است.

جدول ۷. آزمون t تک گروهی بررسی میزان مؤلفه‌های هوش هنری در دانش‌آموزان

مؤلفه	تعداد	میانگین نمونه	میانگین نظری	t		درجه آزادی	سطح معناداری
				محاسباتی	بحرانی		
استعداد هنری	۳۷۵	۳/۷۱	۳	۱۱/۲۶	۱/۹۶	۳۷۴	۰/۰۰۰
نگرش هنری	۳۷۵	۳/۶۶	۳	۱۳/۵۰	۱/۹۶	۳۷۴	۰/۰۰۰
ذوق هنری	۳۷۵	۳/۲۱	۳	۳/۲۸	۱/۹۶	۳۷۴	۰/۰۰۰
فعالیت هنری	۳۷۵	۳/۸۸	۳	۱۷/۱۶	۱/۹۶	۳۷۴	۰/۰۰۰
مهارت هنری	۳۷۵	۳/۸۶	۳	۱۷/۳۵	۱/۹۶	۳۷۴	۰/۰۰۰
اقتصاد هنر	۳۷۵	۳/۹۲	۳	۲۱/۰۵	۱/۹۶	۳۷۴	۰/۰۰۰
هوش هنری	۳۷۵	۳/۷۱	۳	۲۱/۸۴	۱/۹۶	۳۷۴	۰/۰۰۰

سؤال ۳: وضعیت بهداشت روان در دانش‌آموزان متوسطه اول استان مازندران چگونه است؟ جهت پاسخ به سؤال سوم و بررسی وضعیت بهداشت روان در دانش‌آموزان متوسطه اول استان مازندران از آزمون t تک گروهی استفاده شد. نتایج در جدول ۸ گزارش شد. در انجام آزمون t تک گروهی، فرضیه‌های آماری عبارتند از:
 H_0 : میزان بهداشت روان در دانش‌آموزان در حد متوسط نیست.
 H_1 : میزان بهداشت روان در دانش‌آموزان بیشتر از متوسط است.

متغیرهای آشکار یا همان مؤلفه‌ها و ابعاد متغیرهای اصلی که در این پژوهش شامل مؤلفه‌های هوش هنری استعداد هنری (X_1)، نگرش هنری (X_2)، ذوق هنری (X_3)، فعالیت هنری (X_4)، مهارت هنری (X_5) و اقتصاد هنر (X_6) می‌باشد.

بردارها (مسیر) و نمای خطاها (e).

ب) مدل میزان تأثیرات متغیرهای پژوهش

شکل ۴. مقادیر برازنده شده مدل را نشان می‌دهد.

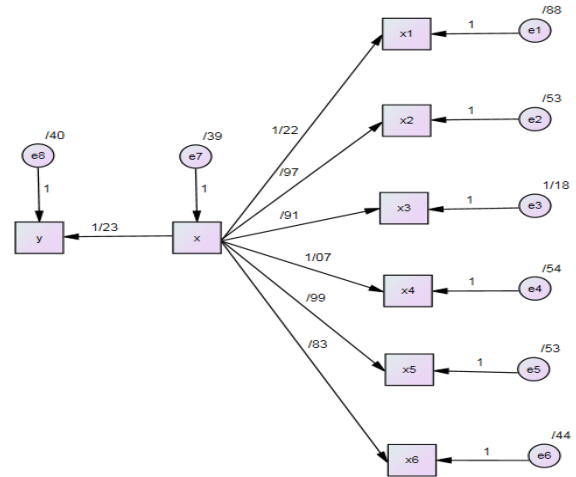

شکل ۴. مدل برازش داده شده تأثیر هوش هنری بر بهداشت روان دانش‌آموزان

سؤال ۱: مؤلفه‌های هوش هنری در دانش‌آموزان متوسطه اول استان مازندران کدام است؟ با توجه به یافته‌های حاصل از داده‌های کیفی حاصل از مصاحبه با خبرگان و چارچوب نظری پژوهش مؤلفه‌های هوش هنری در

یافته‌های جدول ۷ نشان داد که مقدار سطح معناداری (Sig.=۰/۰۰۰) از مقدار خطای پیش‌بینی شده ($\alpha = ۰/۰۵$) کوچک‌تر است. لذا با اطمینان ۹۵ درصد می‌توان قضاوت نمود که فرضیه پژوهش (H_1) تأیید می‌گردد؛ یعنی بین میانگین نمونه با میانگین نظری (مقدار متوسط در نظر گرفته شده در این پژوهش: تفاوت آماری معناداری وجود دارد و چون میانگین نمونه از میانگین نظری بیشتر است، پس میزان مؤلفه‌های هوش هنری در دانش‌آموزان بیشتر از متوسط است که نشان می‌دهد وضعیت مؤلفه‌های هوش هنری در دانش‌آموزان مطلوب است.

جدول ۸. آزمون t تک گروهی؛ بررسی میزان بهداشت روان در دانش آموزان

مؤلفه	تعداد	میانگین نمونه	میانگین نظری	t		سطح معناداری
				بحرانی	درجه آزادی	
بهداشت روان	۳۷۵	۳/۵۷	۳	۱۱/۰۶	۱/۹۶	۰/۰۰۰

یافته‌های جدول ۸ نشان داد که مقدار سطح معناداری (Sig.=۰/۰۰۰) از مقدار خطای پیش‌بینی شده ($\alpha = ۰/۰۵$) کوچک‌تر است. لذا با اطمینان ۹۵ درصد می‌توان قضاوت نمود که فرضیه پژوهش (H_1) تأیید می‌گردد؛ یعنی بین میانگین نمونه با میانگین نظری (مقدار متوسط در نظر گرفته شده در این پژوهش: ۳) تفاوت آماری معناداری وجود دارد و چون میانگین نمونه از میانگین نظری بیشتر است، پس میزان بهداشت روان در دانش-عبارت‌اند از:

رابطه معناداری بین هوش هنری و مؤلفه‌های آن با بهداشت روان دانش‌آموزان وجود ندارد H_0

رابطه معناداری بین هوش هنری و مؤلفه‌های آن با بهداشت روان دانش‌آموزان وجود دارد H_1

فرضیه پژوهش (H_1) تأیید می‌گردد یعنی رابطه معناداری بین هوش هنری و مؤلفه‌های آن (استعداد هنری، نگرش هنری، ذوق هنری، فعالیت هنری، مهارت هنری و اقتصاد هنر) با بهداشت روان دانش-آموزان وجود دارد.

بررسی تأثیر هوش هنری بر بهداشت روان دانش‌آموزان: با مشخص شدن رابطه معنادار بین مؤلفه‌های هوش هنری (متغیرهای پیش‌بین) با بهداشت روان (متغیر ملاک)، آزمون تحلیل رگرسیونی اجرا و مشخص می‌شود که کدام یک از مؤلفه‌های هوش هنری در مدل رگرسیونی باقی مانده و وارد معادله رگرسیون می‌شوند. در صورت باقی ماندن هر یک از مؤلفه‌های هوش هنری در مدل رگرسیونی، میزان تأثیر هوش هنری و مؤلفه‌های آن بر بهداشت روان دانش-آموزان مشخص می‌گردد.

در انجام آزمون تحلیل رگرسیونی، فرضیه‌های آماری عبارت‌اند از:

بر اساس مؤلفه‌های هوش هنری بهداشت روان دانش‌آموزان قابل پیش‌بینی نیست H_0

بر اساس مؤلفه‌های هوش هنری بهداشت روان دانش‌آموزان قابل پیش‌بینی است H_1

هم‌خطی: یافته‌ها نشان داد که بین متغیرهای پیش‌بین (استعداد هنری، نگرش هنری، ذوق هنری، فعالیت هنری، مهارت هنری و اقتصاد هنر) همبستگی بالایی وجود ندارد و احتمال هم‌خطی بین متغیرهای پیش‌بین نزدیک به صفر است. چرا که از یک سو، ضرایب تولرانس (۱/۰۱-۱/۳۱) بزرگتر از ضریب عامل تورم واریانس (۰/۷۶-۰/۹۹) است (در صورتی که عامل تورم نسبت به میزان تولرانس افزایش یابد، باعث می‌شود واریانس ضرایب رگرسیون افزایش یافته و رگرسیون را برای پیش‌بینی نامناسب سازد؛ از دیگر سو، مقدار شاخص وضعیت کمتر از ۱۵ محاسبه شد (۷/۰۵-۱۴/۶۴) که نشان دهنده احتمال عدم هم‌خطی بین

جدول ۹. بررسی همبستگی بین هوش هنری و بهداشت روان

متغیرها	شاخص‌های آماری		
	ملاک	تعداد	همبستگی (r)
پیش‌بین	استعداد	۳۶۱	۰/۴۸**
	نگرش	۳۶۱	۰/۴۴**
	ذوق	۳۶۱	۰/۴۳**
	فعالیت	۳۶۱	۰/۴۸**
	مهارت	۳۶۱	۰/۵۴**
	بهداشت	۳۶۱	۰/۴۳**
	اقتصاد	۳۶۱	۰/۴۳**
	هوش هنری	۳۶۱	۰/۷۷**

یافته‌های جدول ۹، نشان داد که مقدار سطح معناداری (Sig.=۰/۰۰۰) از مقدار خطای پیش‌بینی شده ($\alpha = ۰/۰۵$) کوچک‌تر است. لذا با اطمینان ۹۵ درصد می‌توان قضاوت نمود که

با مشخص شدن رابطه معنادار بین مؤلفه‌های هوش هنری (متغیرهای پیش‌بین) با بهداشت روان (متغیر ملاک)، آزمون تحلیل رگرسیونی اجرا و مشخص شد که تمامی مؤلفه‌های هوش هنری در مدل باقی مانده و وارد معادله رگرسیون می‌شوند. در ادامه، نتایج حاصل از بررسی مفروضات تحلیل رگرسیونی گزارش می‌گردد:

بررسی نرمال بودن خطاها: از مقایسه نمودار توزیع فراوانی خطاها و نمودار توزیع نرمال، مشخص شد که توزیع خطاها تقریباً نرمال است، چرا که نمودار نشان داد خطاها دارای توزیع نرمال با میانگین صفر و انحراف معیار نزدیک به یک می‌باشند.

تغییرات بزرگ در برآورد ضرایب معادله رگرسیون منجر نمی-شود. جدول ۱۰، متغیرهایی که در معادله خطی رگرسیون باقی مانده و معنادار شده‌اند را نشان می‌دهد.

متغیرهای پیش‌بین است. همچنین، مقادیر ویژه نیز بیشتر از صفر محاسبه شد (۰/۳۳-۰/۱۰) که نشان می‌دهد همبستگی داخلی متغیرهای پیش‌بین کم و تغییرات کوچک در مقادیر داده‌ها به

جدول ۱۰. ضرایب همبستگی چندگانه در معادله رگرسیونی

متغیرهای پیش‌بین	متغیر ملاک	r	r ²	r ² تعدیل شده
استعداد، نگرش، ذوق، فعالیت، مهارت و اقتصاد هنر	بهداشت روان	۰/۷۸	۰/۶۱	۰/۶۰

جدول ۱۰، نشان داد که کلیه متغیرهای پیش‌بین در معادله خطی رگرسیون، باقی مانده و معنادار شده‌اند و در مجموع، ۶۱ درصد از بهداشت روان دانش‌آموزان را تبیین (پیش‌بینی) می‌نمایند. چرا که مقدار ضریب تعیین (r²) برابر ۰/۶۱ محاسبه شد.

جدول ۱۱. تحلیل واریانس رگرسیونی

منبع تغییرات	مجموع مربعات	درجه آزادی	میانگین مربعات	آماره F	سطح معناداری
رگرسیون	۲۲۸/۳۰	۶	۳۸/۰۵		
باقی مانده	۱۴۳/۷۰	۳۶۸	۰/۳۹	۹۷/۴۴**	۰/۰۰۰
مجموع	۳۷۲/۰۰	۳۷۴	-		

جدول ۱۱، نشان داد که هوش هنری (استعداد هنری، نگرش هنری، ذوق هنری، فعالیت هنری، مهارت هنری و اقتصاد هنر) بر بهداشت روان دانش‌آموزان تأثیر معناداری دارد. چرا که سطح معناداری (Sig.=۰/۰۰۰) از خطای پیش‌بینی شده (α = ۰/۰۵) کوچکتر و مقدار F حاصل از تجزیه واریانس برابر F= ۹۷/۴۴ است. جدول ۱۲، ضرایب (B و β) متغیرهای وارد شده در معادله رگرسیونی را نشان می‌دهد.

جدول ۱۲. ضرایب متغیرهای وارد شده در معادله رگرسیونی

متغیرهای پیش‌بین	B	Beta	t	Sig.
استعداد	۰/۲۲	۰/۲۶	۷/۳۴**	۰/۰۰۰
نگرش	۰/۱۵	۰/۱۵	۳/۸۸**	۰/۰۰۰
ذوق	۰/۲۷	۰/۳۳	۱۰/۱۵**	۰/۰۰۰
فعالیت	۰/۱۴	۰/۱۴	۳/۶۲**	۰/۰۰۰
مهارت	۰/۳۰	۰/۲۹	۷/۶۸**	۰/۰۰۰
اقتصاد	۰/۱۲	۰/۱۰	۲/۹۸**	۰/۰۰۰

جدول ۱۲، نشان داد مؤلفه استعداد هنری دارای ضریب تأثیر ۰/۲۶، نگرش هنری دارای ضریب تأثیر ۰/۱۵، ذوق هنری دارای ضریب تأثیر ۰/۳۳، فعالیت هنری دارای ضریب تأثیر ۰/۱۴، مهارت هنری دارای ضریب تأثیر ۰/۲۹ و مؤلفه اقتصاد هنر دارای ضریب تأثیر ۰/۱۰، می‌باشند.

هنر، قرار دارند. مدل تأثیر هوش هنری بر بهداشت روان دانش-آموزان متوسطه اول استان مازندران در شکل ۵ نشان داده شده است.

بر این اساس، مؤلفه ذوق هنری بیشترین سهم را در پیش‌بینی بهداشت روان دانش‌آموزان دارد و بعد از آن به ترتیب مؤلفه‌های مهارت هنری، استعداد هنری، نگرش هنری، فعالیت هنری و اقتصاد

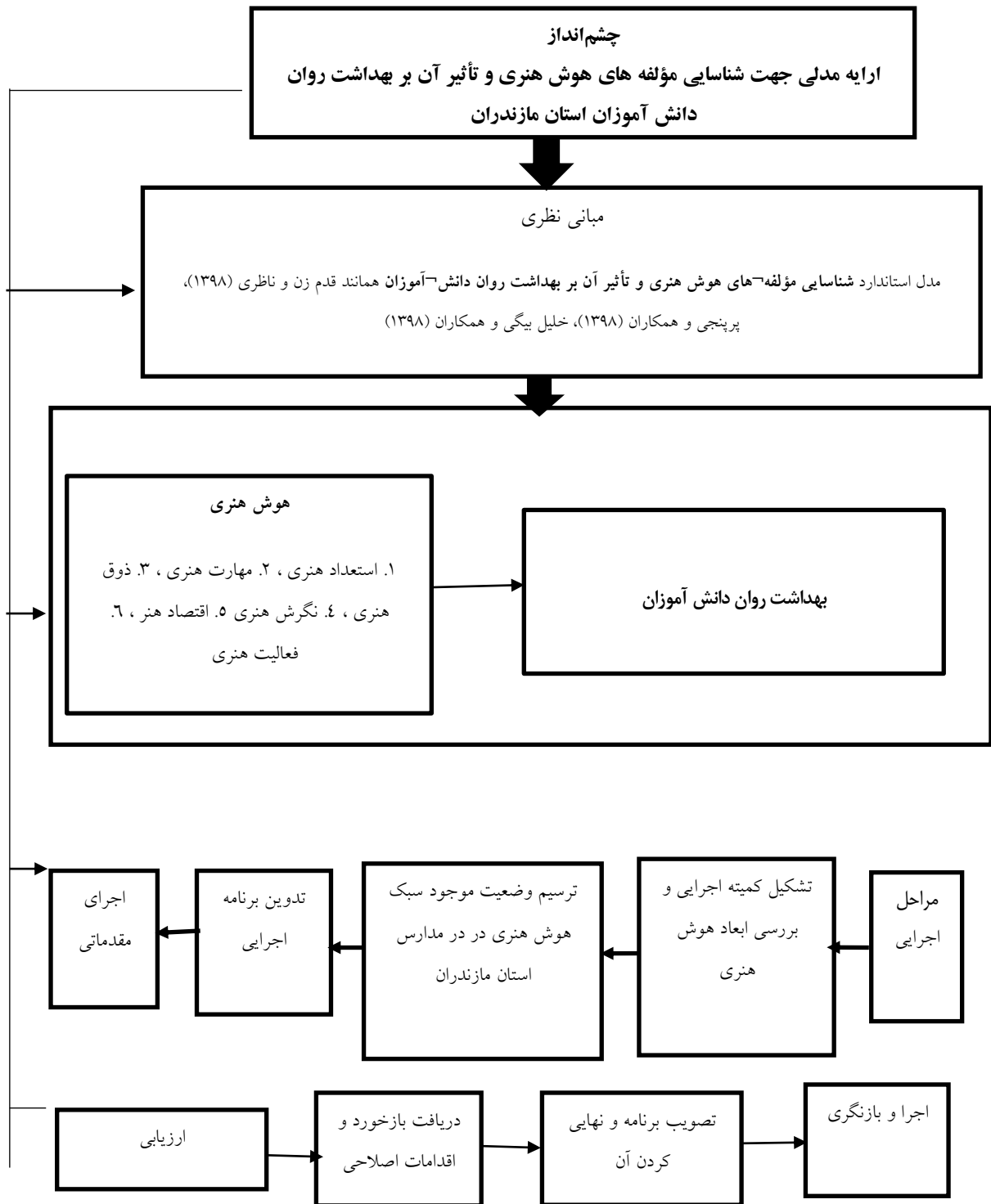

بر اساس مدل برازش داده شده در شکل ۴ که در آن مقادیر تأثیر و بارهای عاملی تک تک متغیرها آورده شده است، جدول ۱۳ شاخص‌های اصلی برازش مدل را نشان داده است.

سؤال ۵: برازش مدل تأثیر هوش هنری بر بهداشت روان دانش‌آموزان متوسطه اول استان مازندران چگونه است؟

جدول ۱۳: شاخص های برازش مدل

نام آزمون	توضیحات	مقادیر قابل قبول	مقدار به دست آمده
x^2/df	کای اسکور نسبی	< 3	۲/۹۳۴
RMSEA	ریشه میانگین توان دوم خطای تقریب	< 0.1	۰/۰۹۶
RMR	ریشه میانگین مجذور باقیمانده ها	< 0.1	۰/۰۸۹
GFI	شاخص برازندگی تعدیل یافته	> 0.9	۰/۹۹۰
NFI	شاخص برازش نرم	> 0.9	۰/۹۲۶
CFI	شاخص برازش مقایسه ای	> 0.9	۰/۹۰۸

شاخص برازش نرم (NFI) نیز از ۰/۹ بیشتر است که جملگی نشان دهنده مناسب بودن مدل می باشد. جدول ۱۴، مسیرهای ساختاری و تخمین مسیرهای اصلی را نشان می دهد.

خلاصه بررسی داده ها در جدول ۱۳ نشان می دهد که مقدار ریشه میانگین توان دوم خطای تقریب (RMSEA) برابر با ۰/۰۹۶ می باشد که کمتر از ۰/۱ است. همچنین، مقدار نسبت کای دو (کای اسکور) به درجه آزادی (۲/۹۳۴) بین ۱ و ۳ و شاخص های شاخص برازندگی تعدیل یافته (GFI)، شاخص برازش مقایسه ای (CFI) و

جدول ۱۴. مسیر ساختاری و تخمین اثر مسیر اصلی

سطح معناداری	تخمین اثر مسیر	مسیر ساختاری	مسیر ساختاری
۰/۰۰۰	۱/۲۲	بهداشت روان	استعداد
۰/۰۰۰	۰/۹۷	بهداشت روان	نگرش
۰/۰۰۰	۰/۹۱	بهداشت روان	ذوق
۰/۰۰۰	۱/۰۷	بهداشت روان	فعالیت
۰/۰۰۰	۰/۹۹	بهداشت روان	مهارت
۰/۰۰۰	۰/۸۳	بهداشت روان	اقتصاد
۰/۰۰۰	۱/۲۳	بهداشت روان	هوش هنری

طریق آثار هنری/ ژرف نگری در ابعاد و جنبه های مختلف آثار هنری/ هنر کشف، شناسایی و پرورش استعداد های هنری/ تمرکز بر وسعت بخشیدن به دانش و آگاهی خود در حوزه های زیبایی شناختی و هنری/ و اندیشه رشد و شکوفایی قابلیت های هنری و زیبایی شناختی؛ ذوق هنری شامل آفرینش زیبایی در زندگی روزانه/ بیان احساسات و افکار به طرز ناخود آگاه/ وسیله پرورش ذوق و استعداد هنری و ادبی/ وسیله بروز مهارت های احساسی، کلامی و اجتماعی/ توانایی لذت بردن از چیزهای به راستی زیبا/ الهام گرفتن از طبیعت و اشیاء پیرامون خود/ بازتاب دادن ویژگی ها، خصلت ها و عناصر هماهنگ کننده در پدیده های واقعی/ و شور و شوق به هنر و زیبایی های طبیعت و تجلی آن آثار هنری؛ فعالیت هنری شامل ارتقاء سطح تخصصی هنری خود/ بهره گیری از روش های تصویری و بصری در کسب تجربیات زیبایی شناختی و هنری/ برنامه ریزی و اجرای برنامه های هنری/ برگزاری نمایشگاه های هنری/ برگزاری جشنواره های هنری/ فعالیت های گروهی هنری/ طراحی و برگزاری دوره های آموزشی حوزه هنر/ تقویت و تشویق آموزشگاه های هنری برای فعال سازی آموزش های هنر/ شناسایی، تربیت و معرفی افراد هنرمند/ و ترویج فرهنگ و ارزش های اسلامی و ملی با خلق آثار هنری فاخر؛ مهارت هنری شامل کاربردی کردن هنر در زندگی روزمره/ بیان آرزوها، اندیشه، تخیلات و احساس/ توسعه مهارت های هنری، فطرت زیبادوستی و قدرت تعقل/ توسعه و به سازی محیطی با آثار هنری/ مهارت کافی و در مواقع لزوم فنی و

در بررسی سؤال ۵ و جهت تأیید مدل برازش داده شده، از آزمون های مرتبط با تحلیل مسیر استفاده شد. نتایج داده ها در شکل ۴ و جداول ۱۳ و ۱۴، نشان داد هوش هنری و مؤلفه های آن (استعداد هنری، نگرش هنری، ذوق هنری، فعالیت هنری، مهارت هنری و اقتصاد هنر) بر بهداشت روان دانش آموزان متوسطه اول استان مازندران تأثیر دارد و می توان ادعا نمود مدل برازش داده شده مورد تأیید داده هاست.

نتیجه گیری

یافته ها نشان داد که هوش هنری از شش مؤلفه استعداد هنری، نگرش هنری، ذوق هنری، فعالیت هنری، مهارت هنری و اقتصاد هنر، تشکیل می شود. برای هر مؤلفه سنجها یا مقوله های شناسایی شده نیز عبارت اند از: استعداد هنری شامل: پرورش اراده، ادب، تدبیر و اخلاق/ یک استعداد خدادادی استثنایی در درک و احساس/ درک و دریافت زیبایی طبیعت و لذت بردن از آن/ ساختن، کشف و آزمایش چیزها/ علاقه به ساخت آثار هنری/ یک استعداد ذهنی فطری همراه با نبوغ و خلاقیت/ پرورش و شکوفاسازی استعداد هنری/ توانایی انتقال ایده از دنیای سه بعدی بر روی صفحه ۲ بعدی/ خلق اثر هنری شبیه آثار دیگران/ خلق اثر هنری متفاوت از آثار دیگران/ و شناسایی هنرهای بومی، ملی و بین المللی؛ نگرش هنری شامل آگاهی از شیوه های شکوفاسازی ظرفیت های هنری خود/ به صراحت حرف زدن از اندیشه های خود/ درک و داوری ذوقی جهان و طبیعت پیرامون/ بازگو کردن علایق خود از

همه در زندگی فشار روانی را تجربه می کنند که می تواند مشکلات جسمانی (از قبیل فشار خون بالا، سردرد، گردن درد، خستگی) تولید کند و ممکن است سرآغازی برای ناتوانی روانی در بعضی از مردم باشد. داشتن رفاه و آرامش ذهنی، احساس خودتوانمندی، خودکارآمدی، درک همبستگی اجتماعی و خانوادگی، قدرت شناخت و خودآگاهی در تشخیص استعدادها و ظرفیت های بالقوه هوشی، عاطفی و اجتماعی خود، توانایی شناخت و حل مشکلات، ناملایمات و استرس های زندگی، کارآمدی لازم و کافی در زندگی فردی و خانوادگی و اجتماعی، تعامل، همکاری و مشارکت اجتماعی سازنده و مؤثر از جمله مزایای مثبت رعایت بهداشت روان در زندگی است که اثرات مفیدی در دراز مدت نصیب افراد جامعه به ویژه دانش آموزان در بر دارد.

یافته ها هم چنین نشان داد رابطه معناداری بین هوش هنری و مؤلفه های آن (استعداد هنری، نگرش هنری، ذوق هنری، فعالیت هنری، مهارت هنری و اقتصاد هنر) با بهداشت روان دانش آموزان وجود دارد. نتیجه حاصله با پژوهش های پژوهش های اسدیان (۳)، نبوی (۱۴) و همسو است. در تبیین نتایج به دست آمده، تفکر خلاق و مهارت حل مسئله مزایایی هستند که فعالیت های هنری برای انسان به ارمغان می آورند و هر چقدر افراد در این زمینه، زمان بیشتری اختصاص دهند، سالم تر خواهند بود. هم چنین، از طریق درگیر شدن در برنامه های هنری، افراد می توانند ارتباطات اجتماعی خود را بازسازی و از طریق آن به کاهش تنهایی و انزوا کمک نمایند. بنابراین، هوش هنری موجب ایجاد ارتباط معنی دار، بیان خلاق و شخصی، اشتیاق به مشاهده، کاوش و توسعه مناسب ترین شکلها و شیوه های ارائه، توانایی حس زیبایی شناسی، احترام به میراث فرهنگی، آگاهی از زندگی و کار هنرمندان، آشنایی با تکنیک های جدید تولید هنری، تلفیق آموختنی های تازه با تجربیات گذشته و نظایر آن می شود، هنرجویان هم چنان که با فراگیری کلمات و جملات از راه توانایی های زبانی مانند گوش دادن و صحبت کردن، مطالب مورد علاقه شان را از طریق خواندن و نوشتن ارائه می کنند، با عنصرهای اساسی هم چون خط، رنگ، شکل، وزن و غیره، از راه تولید هنری و با کمک توانایی های هنری نظیر زیبایی شناسی، تاریخ هنر و نقد هنری اندیشه شان را نشان دهند که در مجموع می توانند سبب ایجاد احساس آرامش روحی و روانی در افراد مختلف گردند. نتایج حاصل از تحلیل رگرسیونی نیز نشان داد مؤلفه های هوش هنری بر بهداشت روان تأثیر معناداری دارند به طوری که در مجموع، ۶۱ درصد از بهداشت روان دانش آموزان را تبیین می نمایند. هم چنین، مؤلفه ذوق هنری بیشترین سهم را در پیش بینی بهداشت روان دانش آموزان دارد و بعد از آن به ترتیب مؤلفه های مهارت هنری، استعداد هنری، نگرش هنری، فعالیت هنری و اقتصاد هنر، قرار دارند. نتیجه حاصله با پژوهش های پژوهش های اسدیان (۳)، نبوی (۱۴) و همسو است. در تبیین نتایج به دست آمده، از آنجا که گستره هنر در همه پدیده های خلقت وجود دارد و اساس آفرینش انسان نیز با هنر عجین شده، هم چنین، از طریق هوش هنری، انسان می تواند احساسات خود را با زبان بی زبانی ابراز کند، می توان هوش هنری را عاملی برای شکوفایی ابتکارات، خلاقیت و نوآوری استعدادهای هر فرد در نظر گرفت که با ایجاد خودباوری،

تخصصی در حوزه های هنری مورد علاقه / شناخت مکتب های هنری و اظهار نظر در مورد آثار هنرمندان بزرگ / ارائه الگوی تقاضای کالاهای هنری متناسب با ویژگی های فرهنگی کشور؛ و اقتصاد هنر شامل توجه به میراث فرهنگی و حفظ آثار ملی جهت توسعه گردشگری / توانمندی و کوشش لازم و کافی در برندسازی تولیدات هنری / توانمندی و تخصص لازم و کافی در بازاریابی آثار هنری و فروش آن ها / توانمندی در برگزاری نمایشگاه ها و جشنواره های آثار هنری / برپایی نمایشگاه ها و جشنواره های مشترک با هنرمندان سایر کشورها / توانمندی در تولید و خلق آثار هنری فاخر جهت ارائه به نمایشگاه ها و جشنواره های بین المللی / توجه به توسعه بوم بازار و بازارهای هنری از آثار هنرمندان / برگزاری کارگاه های آموزش هنر و صنایع دستی / بررسی شیوه های مؤثر بازار بین المللی کالاهای هنری ایران و تبیین تنگناهای اقتصادی موجود در رونق فعالیت ها و برنامه های هنری. نتیجه حاصله با پژوهش های برزگر و همکاران (۱۰) و رشید و همکاران، (۱)، همسو است. در تبیین نتایج به دست آمده، از آنجا که گستره هنر در همه پدیده های خلقت وجود دارد و اساس آفرینش انسان نیز با هنر عجین شده، هم چنین، از طریق هوش هنری، انسان می تواند احساسات خود را با زبان بی زبانی ابراز کند، می توان هوش هنری را عاملی برای شکوفایی ابتکارات، خلاقیت و نوآوری استعدادهای هر فرد در نظر گرفت که با ایجاد خودباوری، خودشکوفایی، نشاط، شادابی، امیدواری، حس ماندگاری، همدلی، مهارت های ارتباطی و به خصوص عزت نفس به افراد در توجه به بهداشت روانی شان کمک شایانی نماید.

یافته ها نشان داد که میزان مؤلفه های هوش هنری در دانش آموزان بیشتر از متوسط است که نشان می دهد وضعیت مؤلفه های هوش هنری در دانش آموزان مطلوب است. نتیجه حاصله با پژوهش های اسدیان (۳)، نبوی (۱۴) و همسو است. در تبیین نتایج به دست آمده، هنر جهان گسترده ای است که هم زمان می تواند نقش درون سازی و برون سازی را برای هر فرد ایفا کند و شیوه ای مناسب برای بیان غیرمستقیم نیز محسوب می شود، زیرا در رهاسازی هیجانات، کاهش فشارهای روانی، کسب بینش و بصیرت نسبت به خود نقشی سازنده دارد. مشارکت کودک و نوجوان در بیان قصه و گفتن داستان هایی با زبان خودش، علاوه بر پرورش نیروی تخیل و قدرت خلاقیت وی، در تشخیص و درمان اختلالات روانی تأثیرات مناسبی دارد. به خصوص این که گاه کودک از این طریق به بحث های مستقیم، توضیح و تشریح مشکلات خود می پردازد. از همین رو، می تواند به عنوان یک ابزار در خدمت آموزش و پرورش دانش آموزان در دوره های مختلف تحصیلی قرار گیرد و اهداف کلی و غایی نظام تعلیم و تربیت را محقق سازد.

یافته ها نشان داد که میزان بهداشت روان در دانش آموزان بیشتر از متوسط است که نشان می دهد وضعیت بهداشت روان در دانش آموزان نیز مطلوب است. در تبیین نتایج به دست آمده، اغلب مردم از اهمیت حفظ سلامت جسمانی خود آگاهند و برای کسب اطمینان از سلامتی خود، از روش هایی همچون ورزش منظم، تغذیه مناسب و آزمایش های پزشکی استفاده می کنند. اما تعداد کمی از مردم به اهمیت حفظ سلامت روانی خود واقف هستند. بنابراین،

Journal of Hamadan School of Nursing and Midwifery. 2014;22(3): 15-23.

3. Asadian, S. Multiple intelligences and its application in schools. 2018.

4. Sadatian, SM. Verbal intelligence or linguistic intelligence and its development. 2017.

5. Rahimi S, Fazilati M. Application of Gardner's theory of multiple intelligences in teaching and learning. The Rise of Psychology. 2017; 5(3): 30-5.

6. Nejat H, Irvani, M. The concept of mental health in schools of psychology. Journal of Mental Health Principles. 2009;1(2): 1-4.

7. Bigleri I, Fahim D, Nabavi SH, Ahmadi, M. Predicting employees' mental health based on quality of work life. Journal of North Khorasan University of Medical Sciences. 2014;6 (3): 511-07.

8. Razmisuha B, Razmisuha F, Razmisuha, R. Investigating the Relationship between Quality of Work Life and Mental Health of Primary School Teachers. Faculty of Humanities, Islamic Azad University, Astara Branch. 2016;6(3): 37-21.

9. Fist J, Fist, GJ. Personality theories. Translation: Yahya Seyed Mohammadi, Tehran: Ravan Publishing. 2011.

10. Barzgarbfrooi K, Ganji, Z. Predicting mental health based on irrational beliefs of teachers in exceptional and normal primary schools in Yazd. Knowledge and Research in Applied Psychology. 2016;17 (2): 97-88.

11. Nazeri, M. Study of the effect of painting education on visual-spatial intelligence of preschool children. Bi-Quarterly Journal of Art Research. 2019;9, (18): 66-53.

12. Khalil Beigi K, Azizi H, Mehdizadeh, SM. The effect of artistic and non-artistic films on intelligence and academic performance of high school students in social sciences. Scientific Quarterly of Culture-Communication Studies. 2019;20, (47): 64-35.

خودشکوفایی، نشاط، شادابی، امیدواری، حس ماندگاری، همدلی، مهارت‌های ارتباطی و به خصوص عزت‌نفس به افراد در توجه به بهداشت روانی‌شان کمک شایانی نماید. به‌ویژه این‌که امروزه، هنر، هوش هنری و هنر درمانی یکی از ابزارهای تقویت و تخلیه هیجانات روانی و عاملی مهم برای پیشگیری از بیماری‌های روانی شناخته‌شده نیز به شمار می‌آید. چرا که در اکثر جوامع، افراد، به-خصوص نوجوانان و جوانان، با ناگفته‌های هیجانی توان ابراز عواطف خود را از دست داده‌اند. که این امر مخالف سلامت روانی آنان است، درحالی‌که هر انسانی در شرایط عادی باید قدرت ابراز هیجانات روانی خود را داشته باشد تا بتواند در انجام امور محوله به خوبی ایفای نقش نماید. در این میان، عاملی که سبب کمک هوش هنری به انسان می‌شود، استرس‌زدا بودن هنر است. به‌عبارت‌دیگر، کار هنری می‌تواند دغدغه‌های ذهنی را کاهش دهد و به مغز فرصت دهد تا بهتر و صحیح‌تر فکر کند. فعالیت‌های هنری سبب درگیری مداوم مغز و اعصاب می‌شود و این درگیری باعث می‌شود که از فراموشی و آزاریم‌ر تا حد زیادی جلوگیری شود. همچنین با عنایت به نتایج این پژوهش، در راستای تقویت هر چه بیشتر هوش هنری در دانش‌آموزان و استفاده مؤثر از آن در افزایش بهداشت روان، پیشنهاد می‌گردد:

مسئولان و دست‌اندرکاران نظام‌های آموزشی، اعم از آموزش و-پرورش و آموزش عالی با ایجاد تغییرات مثبت در نگرش‌ها و باورهای دانش‌آموزان و دانشجویان، بر ضرورت توجه هر چه بیشتر به هوش هنری به عنوان یکی از عوامل رشد و توسعه بهداشت فردی و اجتماعی تأکید ورزیده و از طریق راهبردها، برنامه‌ها و الگوهای درسی و آموزشی، تولید محتوای مناسب در کتاب‌های درسی دانش‌آموزان، برگزاری جلسات آموزشی برای خانواده‌ها، برگزاری سمینارهایی برای دانشجویان به ویژه دانشجویان رشته‌های علوم تربیتی و روان‌شناسی و غیره، از طریق بکارگیری متخصصان برنامه‌های درسی هنری، این مهم را بیش از پیش پیگیری نمایند. همچنین انتظار می‌رود نسبت به افزایش توانمندی‌ها و صلاحیت‌های حرفه‌ای معلمان درس هنر در همه پایه‌های تحصیلی در سراسر کشور، مورد اهتمام جدی مسئولان و دست‌اندرکاران آموزش و پرورش قرار گیرد. و از طرفی مدیران مدارس با ایجاد فرصت‌های لازم، زمینه‌های مورد نیاز برای شکوفایی استعدادها و مشارکت همه دانش‌آموزان با استعداد و ذوق هنری را فراهم و از طریق تشکر و قدردانی و اهداء جوایز در مناسبت‌های مختلف، زمینه‌های دلگرمی‌شان برای بروز مهارت‌های هنری‌شان را فراهم سازند.

References

1. Rashid Kh, Hasanvand F, Yaqubi, A. Construction and validation of aesthetic intelligence test. Psychological Methods and Models, 2017; 8(30): 88-69.
2. Ashuri J. Relationship between self-efficacy, critical thinking, thinking styles and emotional intelligence with nursing students' academic achievement. Scientific

13. Hejazi A, Ghanizadeh, M. Analysis of the relationship between moral intelligence and mental health of public high school teachers in Tehran. *Quarterly Journal of Ethics in Science and Technology*. 2018;13(2): 107-99.
14. Nabvi S, Sohrabi F, Hosseinian, S. Predicting teachers' mental health based on self-efficacy and social support variables of primary and secondary school teachers in Tehran. *Health Education and Health Promotion in Iran* 2017;5(2): 138-129. (in Persian)
15. Ahmadi G, Poursaid SM, Sharifi, A. Relationship between moral intelligence and mental health in students of Payame Noor Abarkooh University. *The Second National Conference on the Pathology of Moral Education in the Iranian Educational System*, Meybod, Islamic Azad University, Meybod Branch. 2016.
16. Greene T, Gross R, Amsel L, Hoven, CW. The mental health of children and adolescents exposed to 9/11: Lessons learned and still to be learned. *World Trade Center Pulmonary Diseases and Multi-Organ System Manifestations*. 2018;5, 121-136.
17. Acosta, MR. Does Multiple Intelligences Based Instruction; Have an Effect on Students'. *Attitudes & Achievement*. 2018.
18. Smith, G. The Effect of Teaching Style (taken from the Theory of Multiple Intelligences) on Retention Rate and Mastery of Topic. *Heathwood Hall Episcopal School, 3000 South Beltline, Columbia, 2017.*