

Investigating the Effect of Religious and Moral Beliefs on Academic Cheating of Students

ARTICLE INFO

Article Type
Research Article

Authors

Ahmad Karimi Dashtaki¹
Mohammad Mahmoudi^{2*}

How to cite this article

Abd Havasi, Mahmoud Ghayomzadeh, Abdol Jabbar Zargooshnasab, Investigating the Effect of Religious and Moral Beliefs on Academic Cheating of Students, *Islamic Life Style*. 2022; 6:195-204.

1. Assistant Professor, Department of Educational Sciences, Payam Noor University, Tehran, Iran.
2. Assistant Professor, Department of Philosophy, Payam Noor University, Tehran, Iran (Corresponding Author).

* Correspondence:

Address:
Phone:
Email: m_mahmoudi@pnu.ac.ir

Article History

Received: 2022/04/10
Accepted: 2022/07/18

ABSTRACT

Purpose: The present study was conducted with the aim of investigating educational cheating and student cheating in the framework of a causal model considering religious and moral variables.

Materials and methods: The participants of the research included 300 people (134 boys and 166 girls) from Shiraz University, who used Gluck and Stark religiosity questionnaires, McCabe and Treviño's academic dishonesty scale, Boffard et al.'s academic goal orientation questionnaire, and Miltiadis' moral orientation questionnaire. The data was analyzed using structural equation modeling method by Amos software version 22.

Findings: The findings showed that all three variables of adherence to religion, academic goal orientation and goal orientation are negative predictors of academic dishonesty. Also, there is a positive relationship between the variables of adherence to religion and academic goal orientation, and between the variables of adherence to religion and moral orientation. Path coefficients for the variable of adherence to religion and academic dishonesty - 6/, the variable of adherence to religion and moral orientation 0.91, the variable of adherence to religion and academic goal orientation 0.94, the variable of moral orientation to academic dishonesty - 35/ and the variable of academic goal orientation to Academic dishonesty was found to be -0.58, all of which were significant at the 01/ level.

Conclusion: In general, it can be concluded that students' religious beliefs, adherence to moral values, and having a goal and motivation in education are effective in avoiding cheating in education, as well as being honest.

Keywords: Academic Dishonesty, Adherence to Religion, Moral Orientation, Academic Goal Orientation

بررسی تاثیر باورهای دینی و اخلاقی بر فریب کاری دانشگاهی دانشجویان

احمد کریمی دشتکی^۱

استادیار، گروه علوم تربیتی، دانشگاه پیام نور، تهران، ایران.

محمد محمودی^{۲*}

استادیار، گروه فلسفه، دانشگاه پیام نور، تهران، ایران (نویسنده مسئول).

چکیده

هدف: پژوهش حاضر باهدف بررسی فریب کاری های آموزشی و تقلب دانشجویان در چارچوب یک مدل علی بانظر گرفتن متغیرهای دینی و اخلاقی انجام یافت.

مواد و روش ها: شرکت کنندگان پژوهش شامل ۳۰۰ نفر (۱۳۴ پسر و ۱۶۶ دختر) دانشگاه شیراز بوده که پرسشنامه های دینداری گلاک و استارک، مقیاس بی صداقتی تحصیلی مک کابی و تروینیو، پرسشنامه هدف گرایی تحصیلی بوفارد و همکاران و پرسشنامه جهت گیری اخلاقی میلیتادیس را تکمیل کردند. داده ها با استفاده از روش مدل-پابی معادلات ساختاری بوسیله نرم افزار Amos نسخه ۲۲ مدل مورد تحلیل قرار گرفت.

یافته ها: یافته ها نشان داد که هر سه متغیر پایبندی به دین، هدف گرایی تحصیلی و جهت گیری هدف پیش بین منفی بی صداقتی تحصیلی می باشند. همچنین بین متغیرهای پایبندی به دین و هدف گرایی تحصیلی و بین متغیر پایبندی به دین و جهت گیری اخلاقی رابطه مثبتی برقرار است. ضرایب مسیر برای متغیر پایبندی به دین و بی صداقتی تحصیلی ۰/۶- متغیر پایبندی به دین و جهت گیری اخلاقی ۰/۹۱- متغیر پایبندی به دین و هدف گرایی تحصیلی ۰/۹۴- متغیر جهت گیری اخلاقی به بی صداقتی تحصیلی ۰/۳۵- و متغیر هدف گرایی تحصیلی به بی صداقتی تحصیلی ۰/۵۸- بدست آمد که همگی در سطح ۰/۰۱ معنادار بود.

نتیجه گیری: بطور کلی می توان نتیجه گرفت اعتقادات مذهبی دانشجویان، پایبند بودن به ارزش های اخلاقی و همچنین داشتن هدف و انگیزه در تحصیلی در اجتناب از تقلب در تحصیل و همچنین صداقت داشتن موثر است

کلیدواژه: بی صداقتی تحصیلی، پایبندی به دین، جهت گیری اخلاقی، هدف گرایی تحصیلی.

تاریخ دریافت: ۱۴۰۱/۰۱/۲۱

تاریخ پذیرش: ۱۴۰۱/۰۴/۲۷

*نویسنده مسئول m_mahmoudi@pnu.ac.ir

مقدمه

تخلفات آموزشی و تقلب دانشجویان امروزه به عنوان یکی از مشکلات شایع در نظام آموزش عالی کشور مطرح است (۱). بی صداقتی تحصیلی^۱ یک رفتار غیراخلاقی شایع در محیط های آموزشی است که به افراد در دستیابی به نتایج دلخواه اما غیرمنصفانه، غیرقانونی و نادرست کمک می کند (۲). پژوهش های انجام شده درباره میزان شیوع بی صداقتی تحصیلی بیانگر این است که این رفتار، مختص به جنسیت، رشته، مقطع تحصیلی، دانشگاه و... نبوده و در تمامی دنیا دیده می شود مورداک، بوچمنوهیتون^۳ (۳)، لین و وین^۴ (۴). بی صداقتی تحصیلی از چشم اندازهای نظری گوناگون از جمله اخلاق، جامعه شناسی، فلسفه، آموزش و اقتصاد مورد توجه قرار گرفته است (۵-۶). مفهوم بی صداقتی تحصیلی در بردارنده هر گونه تلاش غیراخلاقی و غیرمشروعی است که در حیطه ی تحصیلی و مناسبات های علمی محصلان، دانشمندان و پژوهشگران برای کسب اعتبار علمی و تحصیلی انجام می شود (۷). به زعم دیویس، درینانت و گالانت^۵ هنگامی که از تقلب فراگیران بحث می شود، منظور رفتارها غیر صادقانه ای است که قصد فریب دادن یا گمراه نمودن آموزگار (استاد) تا فرد توانایی خود را به صورت غیرواقعی بروز دهد (۸). در یک تقسیم بندی گونه های فعال و منفعل بی صداقتی را می توان از یکدیگر تفکیک کرد، گونه ی فعال (خودگرا)، گونه -ای است که فرد برای اعتبار خودش اقدامات غیرمشروعی انجام می دهد اما در گونه ی منفعل (دیگرگرا) فرد به نوعی دیگران را یاری می کند که اعتبار خویش را از راه های غیرمشروع افزایش دهند (۹). در تقسیم بندی دیگری در زمینه تقلب تحصیلی، اشملکین، گیلبرت و پینکیوس^۶ و رتینگر و کرامر^۷ رفتار تقلب را به دو دسته تقلب در امتحانات تقلب در تکالیف درسی تقسیم کرده اند (۱۰-۱۱). بسیار آشکار است که رسالت دانشگاه در مقوله های آموزشی و پژوهشی خلاصه نمی شود و توجه و برنامه ریزی برای توسعه ی ارزش های دینی، اخلاقی و اجتماعی از درجه بالای اهمیت برخوردار است چرا که ارتقا این باور ها می تواند تاثیرات گسترده ای در همه شئون دانشجویان داشته باشد، بطور ویژه در این مباحث پایبندی به دین^۸ (دینداری) از اهمیت بالاتری برخوردار است. به زعم آلپورت^۹ در بین تمام نظام های ارزشی، فقط نظام ارزشی دینی می تواند در تمام جنبه ها و در تمام زندگی راهنمای انسان باشد افراد در برخورد با دین به یکی از دو جهت گیری درونی یا بیرونی مدنظر قرار می دهند با بسط آن امروزه دو مقوله جهت گیری فردی و اجتماعی در ادبیات پژوهش های دینی مطرح است (۱۲) در تعریفی که گلاک و استارک^{۱۰} از مفهوم دینداری می دهند، پایبندی به دین در پنج مقوله قابل بررسی و سنجش می دانند که شامل: بعد

⁵ Schmelkin, Gilbert, & Pincus

⁶ Rettinger & Kramer

⁷ Religiosity

⁸ Allport

⁹ Stark & Glock

¹ Academic Dishonesty

² Murdock, Beauchamp & Hinton

³ Lin & Wen

⁴ Davis, Drinan, & Gallant

تکمیلی می تواند از عوامل اصلی پیش بینی کننده انجام رفتار سرقت علمی باشد (۲۱).

مواد و روش ها

طرح پژوهش در این مطالعه توصیفی از نوع همبستگی است. از جنبه هدف کاربردی می باشد و از لحاظ شیوه جمع آوری داده ها در گروه پژوهش های میدانی قرار می گیرد. جامعه آماری این پژوهش شامل کلیه دانشجویان دختر و پسر دوره کارشناسی در دانشگاه شیراز در سال تحصیلی ۹۸-۹۹ بودند. به منظور مشخص کردن حجم نمونه از رویکرد های متداول در معادلات ساختاری استفاده گردید بدین منظور که به ازای تعداد پرسشنامه با بیشترین گویه معادل ۱۰ آزمودنی در نظر گرفته شد. و بر اساس آن حجم نمونه برابر با ۳۲۰ بدست آمد. اما با توجه به اینکه برخی پرسشنامه ها از کفایت لازم برخوردار نبود، حذف و تحلیل داده ها با تعداد ۳۰۰ پرسشنامه تکمیل شده توسط آزمودنی ها انجام گرفت. با توجه به ناهمگون بودن جامعه آماری برای نمونه گیری از روش تصادفی متناسب استفاده گردید. به منظور گردآوری اطلاعات در این پژوهش برای سنجیدن میزان پایبندی به دین در پژوهش حاضر از سنجه دینداری گلاک و استارک که توسط سراج زاده و طالبان (۱۳۷۵) که بومی سازی شده و با دین اسلام انطباق یافته است استفاده شد. مقدار آلفا برای متغیرهای بعد اعتقادی ۰/۸۱، بعد عاطفی ۰/۷۵، بعد پیامدی ۰/۷۲ و بعد مناسکی ۰/۸۳ محاسبه شد. به منظور اندازه گیری بی صدقاتی تحصیلی از مقیاس خود گزارشی بی صدقاتی تحصیلی مک کابی و تروینیو (۱۹۹۶) که دومولفه تقلب در امتحان و تقلب در تکلیف را می سنجد، استفاده شد ضرایب پایایی برای تقلب در امتحان و تقلب در تکلیف به ترتیب ۰/۷۷ و ۰/۸۲ بدست آمد. به منظور سنجش جهت گیری هدف از مقیاس جهت گیری هدف (بوفارد و همکاران، ۱۹۹۸) با سه مولفه جهت-شکست استفاده شد، پایایی پرسشنامه در پژوهش حاضر ۰/۸۸ بدست آمد. سنجه دیگر این پژوهش جهت گیری اخلاقی میلنایدیس (۲۰۱۰) بود که دارای دو مولفه اخلاق وظیفه شناسی و اخلاق غایت شناسی است میزان آلفای کرونباخ برای آن به ترتیب ۰/۷۴ و ۰/۷۰ بدست آمد. در تحلیل ها سطح معناداری برای آزمون ها برابر با ۰/۰۵ در نظر گرفته شد.

یافته ها

به منظور بررسی یافته توصیفی، میانگین و انحراف معیار متغیرهای پژوهش حاضر، مورد بررسی قرار گرفت که نتایج آن در جدول ۱ ارائه شده است.

اعتقادی^۱، بعد مناسکی^۲، بعد تجربی^۳ یا عواطف دینی، بعد فکری^۴ دین یا دانش دینی و بعد پیامدی^۵ می شود (۱۳) به عبارت دیگر چنین برداشت می شود که میزان پایبندی فرد به دین در همه مقوله ها الزاماً یکسان نیست. یافته ها نشان می دهد هر چند بین آموزه های اعتقادی و میزان پایبندی به هنجارها اخلاقی در حوزه اجتماعی رابطه ای وجود ندارد. ولی بین آموزه های خاص شیعه و میزان پایبندی به هنجارهای اخلاقی در حوزه های سیاسی، فرهنگی و اقتصادی رابطه ی معناداری وجود دارد (۱۴). جهت گیری هدف تحصیلی^۶ از موثرترین رویکردها در انگیزش است و تلویحات انگیزشی مهمی در یادگیری و عملکرد دارد. بگونه ای که بطور ناخود آگاه برخورد فرد با یک تکلیف یادگیری تحت تاثیر قرار می دهد (۱۵). نوع جهت گیری هدفی که فراگیران اتخاذ می کنند بر نحوه نگرش، تجربه و عملکردشان در بافت های آموزشی تأثیرگذار است. بررسی ها نشان داده اند که یکی از پیش آندهای انگیزشی تقلب و فریب کاری در محیط های آموزشی، نوع گرایش به هدف دانش آموختگان است (۱۶) جهت گیری هدف یکی از موثرترین نظریه های شناختی اجتماعی در انگیزش کلاسی می باشد (۱۵). نظرات متفاوتی راجع به چگونگی رابطه ی اخلاق در جهت گیری های انگیزشی وجود دارد. فورسایت^۷ چهارچوبی بر اساس ایدئولوژی های اخلاق انسانی پدید آورد. این ایدئولوژی ها چهارچوبی برای قضاوت اخلاقی و توضیحی برای تفاوت میان قضاوت افراد پدید می آورد (۱۷). از این رو می توان گفت انگیزش، اهداف و جهت گیری اخلاقی قادر است بر فرایند تصمیمات فردی و قضاوت فردی اثرگذار باشد.

منش های مثبت اخلاقی، به صورت مستقیم با بی صدقاتی تحصیلی رابطه دارد؛ همچنین منش های منفی اخلاقی، هم به صورت مستقیم و هم با واسطه گری عدم درگیری اخلاقی، با بی صدقاتی تحصیلی رابطه ی معنادار دارد (۱). وظیفه گرایی بواسطه گری مسئولیت پذیری تحصیلی پیش بینی کننده ابعاد بی صدقاتی تحصیلی است (۱۸). صداقت نژاد و جوکار (۱۳۹۵) در یافته های خود نشان دادند که جهت گیری هدف تسلط گرایشی، پیش بین منفی بی صدقاتی تحصیلی بود و سایر ابعاد جهت گیری هدف پیش بین مثبت بی صدقاتی بودند در مجموع، می توان نتیجه گرفت که نیمرخ پیش بینی تقلب در تکلیف و تقلب در امتحان یکسان نیستند. در واقع دانش جویان تقلب در امتحان را جدی تر از تقلب در تکلیف در نظر می گیرند (۱۹). از بین انواع سه گانه تقلب که شامل تقلب در جلسات امتحانی، تقلب در تکالیف درسی، و تقلب در نگارش علمی می شود، تقلب در جلسات امتحانی رایج ترین نوع تقلب در میان دانشجویان است (۲۰). این که تا چه میزان رفتار فریب کارانه برای فرد خوشایند است (نگرش مثبت به رفتار سرقت علمی) در دانشجویان تحصیلات

⁵Consequential

⁶Academic goal orientation

⁷ Forsyth

¹Ideological

² Retualistic

³Experiential

⁴ Intellectual

جدول ۱: یافته های توصیفی متغیرهای پژوهش

متغیر	میانگین	انحراف معیار	کشیدگی	چولگی	کمینه	پیشینه
پایبندی به دین	۷۲.۹۸	۱۲.۱۱	-۰.۱۷۸	-۰.۱۲۲	۴۱	۱۰۲
بعد اعتقادی	۱۷.۲۳	۶.۴۲	۰.۵۳۶	-۰.۴۵۷	۷	۳۵
بعد عاطفی	۱۶.۷۱	۵.۲۳	-۰.۱۹۴	-۰.۲۲۸	۶	۳۰
بعد پیامدی	۱۷.۹۱	۵.۰۳	۰.۰۶۱	-۰.۳۱۰	۶	۳۰
بعد مناسکی	۲۱.۰۳	۴.۱۱	۰.۴۸۳	۰.۰۲۶	۱۳	۲۳
بی صداقتی تحصیلی	۳۰.۳۷	۶.۱۱	۰.۰۷۸	-۰.۱۷۳	۱۴	۴۷
تقلب در امتحان	۱۵.۱۹	۳.۱	۰.۰۴۳	-۰.۱۶۳	۷	۲۳
تقلب در تکلیف	۱۵.۱۸	۳.۷	-۰.۱۴۷	-۰.۳۸۴	۵	۲۴
هدف گرایی تحصیلی	۵۹.۰۴	۱۳.۸۶	-۰.۱۴۰	-۰.۳۰۵	۲۵	۹۵
جهت گیری هدف تسلط	۱۷.۵	۴.۳۹	-۰.۰۰۲	-۰.۳۷۹	۷	۲۹
جهت گیری عملکرد	۲۰.۵۷	۵.۱۷	-۰.۰۱۰	-۰.۵۴۸	۹	۳۴
جهت گیری پرهیز از شکست	۲۰.۹۷	۵.۴۵	-۰.۱۴۲	-۰.۲۹۳	۷	۳۵
جهت گیری اخلاقی	۴۱.۵۲	۱۰.۵۴	-۰.۰۷۰	۰.۸۳۷	۱۹	۶۴
اخلاق وظیفه شناسی	۲۱.۲۷	۶.۳۵	-۰.۲۳۱	۰.۶۶۸	۷	۳۵
اخلاق غایت شناسی	۲۰.۲۵	۵.۲۱	۰.۱۲۰	-۰.۱۷۰	۹	۳۳

بین تمامی متغیرها محاسبه شد. در جدول ۲ ماتریس همبستگی متغیرهای مورد پژوهش ارائه شده است.

با توجه به حدود چولگی و کشیدگی داده های با توجه به جدول بالا مشاهده می شود که توزیع داده ها نرمال در نظر گرفته می شود. به منظور بررسی ارتباط ساده بین متغیرهای پژوهش، همبستگی

جدول ۳. همبستگی بین ابعاد متغیرهای پژوهش (n=300)

متغیر	۱	۲	۳	۴	۵	۶	۷	۸	۹	۱۰	۱۱
۱- بعد اعتقادی	۱										
۲- بعد عاطفی	-.۳۰۹**	۱									
۳- بعد پیامدی	-.۴۳۶**	.۳۲۲**	۱								
۴- بعد مناسکی	.۴۴۴**	.۳۳۲**	.۲۸۹**	۱							
۵- تقلب در امتحان	-.۱۴۳*	-.۵۵۲**	-.۲۹۹**	-.۳۳۷**	۱						
۶- تقلب در تکلیف	-.۰۴۲	-.۶۲۴**	-.۳۱۹**	-.۳۸۶**	.۷۰۴**	۱					
۷- هدف تسلط	.۱۰۵	.۳۴۴**	.۱۳۹*	.۲۲۷**	-.۳۹۵**	-.۴۳۶**	۱				
۸- هدف عملکرد	.۰۸۷	.۳۹۲**	.۱۵۶**	.۲۲۱**	-.۴۳۹**	-.۴۶۵**	.۸۲۰**	۱			
۹- هدف پرهیز از شکست	.۰۱۸	.۴۲۱**	.۱۵۴**	.۳۰۹**	-.۴۰۳**	-.۴۶۷**	.۷۶۵**	.۷۵۰**	۱		
۱۰- اخلاق وظیفه شناسی	.۱۸۳**	.۱۴۲*	.۰۷۵	.۰۷۷	-.۱۶۶**	-.۲۰۷**	.۵۸۹**	.۵۴۹**	.۵۹۰**	۱	
۱۱- اخلاق غایت شناسی	.۱۶۴**	.۱۴۲*	.۰۸۷	.۰۷۹	-.۱۱۹*	-.۲۴۳**	.۴۸۴**	.۴۶۵**	.۳۹۳**	.۶۵۵**	۱

** p<0/01 , *p<0/05

همان گونه که یافته‌های جدول ۳ نشان می‌دهد، اغلب روابط بین متغیرهای پژوهش معنی‌دار هستند. از این رو، امکان بررسی مدل فراهم شد.

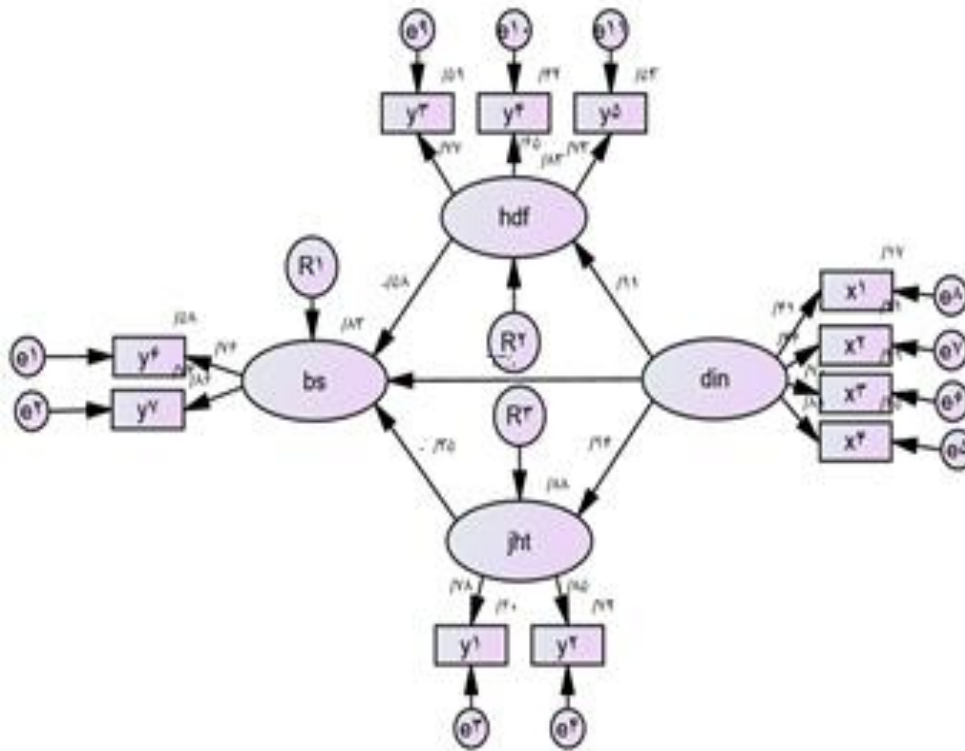

شکل ۱ نمودار ضرایب غیراستاندارد

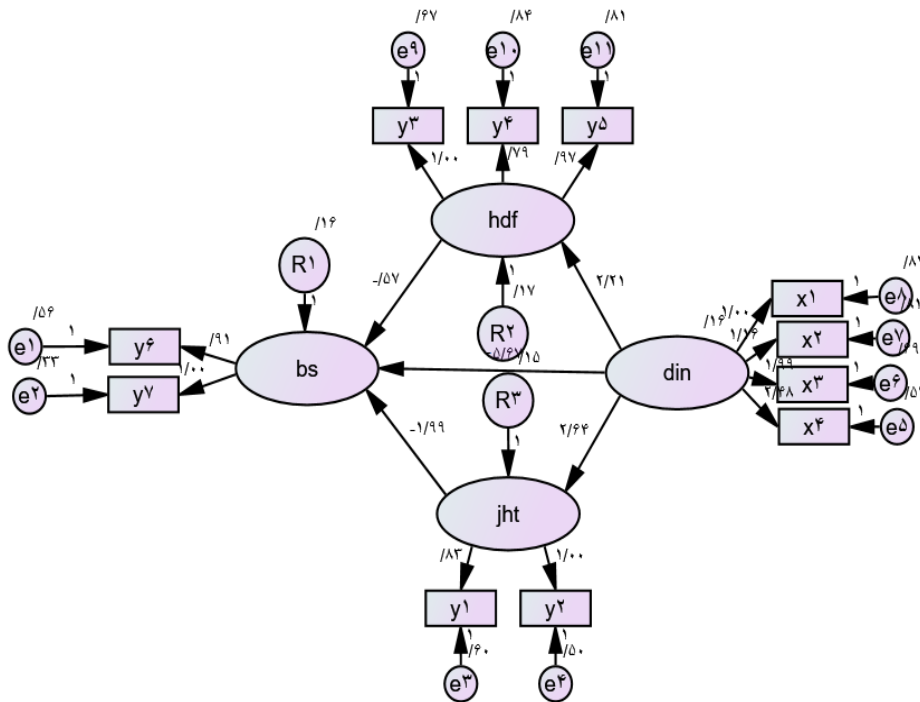

شکل ۲ نمودار ضرایب استاندارد

جدول ۴: کدهای استفاده شده در مدل

نشانگر	نماد	متغیر مکنون	نماد
بعد اعتقادی	X1	پابندی به دین	din
بعد عاطفی	X2	بی‌صدقتی تحصیلی	bs
بعد پیامدی	X3	هدف‌گرایی تحصیلی	hdf
بعد مناسکی	X4	جهت‌گیری اخلاقی	jht
تقلب در امتحان	Y6		
تقلب در تکلیف	Y7		
جهت‌گیری هدف تسلط	Y3		
جهت‌گیری عملکرد	Y4		
جهت‌گیری پرهیز از شکست	Y5		
اخلاق وظیفه‌شناسی	Y1		
اخلاق غایت‌شناسی	Y2		

جدول ۵: پیش‌بینی بی‌صدقتی تحصیلی بر اساس میزان پابندی به دین

مسیر	آماره	ضرایب بتا		نسبت بحرانی	ضریب تعیین	سطح معنی داری
		استاندارد نشده	استاندارد شده			
بی‌صدقتی تحصیلی از پابندی به دین	-۱/۶۷	-۰/۶	-۱۲/۹۳۹	۰/۳۶	۰/۰۰۱	
هدف‌گرایی تحصیلی از پابندی به دین	۲/۲۱	۰/۹۱	۷/۱۳۳	۰/۸۲	۰/۰۰۱	
جهت‌گیری اخلاقی از پابندی به دین	۲/۶۴	۰/۹۴	۴/۱۶۹	۰/۸۸	۰/۰۰۱	
بی‌صدقتی تحصیلی از هدف‌گرایی تحصیلی	-۰/۵۷	-۰/۵۸	-۱۰/۳۱۶	۰/۳۴	۰/۰۰۱	
بی‌صدقتی تحصیلی از جهت‌گیری اخلاقی	-۱/۹۹	-۰/۳۵	-۳/۹۵۳	۰/۱۲	۰/۰۰۱	

جدول ۶: بررسی اثر غیر مستقیم پابندی به دین و بی‌صدقتی تحصیلی

مسیر	آماره	اثر مستقیم		اثر مستقیم با واسطه‌گری		اثر غیر مستقیم	
		سطح معنی داری	β	سطح معنی داری	β	سطح معنی داری	حد بالا / حد پایین
به بی‌صدقتی تحصیلی از پابندی به دین	-۰/۶	۰/۰۰۱	-۰/۲۴۸	۰/۰۰۱	-۰/۰۶۷	۰/۰۰۱	۰/۰۹۷ / ۰/۰۴۲

صدقتی $-۰,۲۴۸$ ($p < 0.001$) است. همچنین با توجه به اثر غیر مستقیم پابندی به دین و بی‌صدقتی سهم این متغیر $۰,۰۶۷$ ($p < 0.001$) است، که معنی دار می‌باشد.

همان‌طور که در جدول ۱۰ مشاهده می‌شود، جهت‌گیری اخلاقی و هدف‌گرایی تحصیلی در ارتباط بین پابندی به دین و بی‌صدقتی تحصیلی نقش واسطه‌گری معناداری را ایفا می‌نماید. بدین ترتیب که سهم واسطه‌گری این متغیر در رابطه‌ی پابندی به دین و بی‌

جدول ۷: پارامترهای اندازه‌گیری سازه‌های مدل برازش یافته بی‌صدقتی تحصیلی

نتیجه	میزان احتمال	ضرایب لامبدا			پارامترها	
		نسبت بحرانی	خطای استاندارد	برآورد استاندارد	نشانگرها	سازه‌ها
تایید	۰/۰۰۱	۱۴,۱۵	۰,۰۵۴	۰,۷۹۷	۰,۷۶۵	تقلب در امتحان
تایید	۰/۰۰۱	-	-	۰,۸۶۳	۱,۰۰۰	تقلب در تکلیف
تایید	۰/۰۰۱	-	-	۰,۱۶۳	۱,۰۰۰	بعد اعتقادی

بعد عاطفی	۲,۳۴۵	۰,۴۷۳	۰,۶۴۲	۳,۶۵	۰/۰۰۱	تایید
بعد پیامدی	۰,۸۴۸	۰,۱۷۸	۰,۲۹۸	۲,۸۴	۰/۰۰۱	تایید
بعد مناسکی	۰,۹۲۶	۰,۲۳۸	۰,۲۹۱	۳,۱۸۳	۰/۰۰۱	تایید
جهتگیری اخلاق	۱,۵۴۰	۰,۹۱۰	۰,۱۴۲	۱۰,۸۵	۰/۰۰۱	تایید
تحصیلی	۱,۰۰۰	۰,۷۲۰	-	-	۰/۰۰۱	تایید
هدف تسلاط	۱,۰۰۰	۰,۹۰۷	-	-	۰/۰۰۱	تایید
هدفگرایی تحصیلی	۱,۱۶۲	۰,۸۹۶	۰,۰۵۱	۲۲,۶۹	۰/۰۰۱	تایید
برهیز از شکست	۱,۱۶۱	۰,۸۴۹	۰,۰۵۷	۲۰,۴۷	۰/۰۰۱	تایید

جدول ۸: شاخص‌های برازش مدل

RMSEA	GFI	CFI	P	X ² /df
کمتر از ۰/۰۸	بیشتر از ۰/۹	بیشتر از ۰/۹	کمتر از ۰/۰۵	کمتر یا برابر ۳
۰/۰۶۶	۰/۹۵۴	۰/۹۷۱	۰/۰۱۵	۲/۳۱
تایید	تایید	تایید	تایید	تایید

می دهد علاقه مندی بیشتری برای رعایت استانداردهای اخلاق داشته و نظم و انضباط و احساس مسئولیت بیشتری دارند. از طرف دیگر نتایج نشان داد که هدف‌گرایی تحصیلی به طور مستقیم و با ضریب ۰,۵۸- بر بی‌صدافتی تحصیلی تاثیر منفی و معناداری دارد. بنابراین این گزاره که هدف‌گرایی تحصیلی بر بی‌صدافتی تحصیلی دانشجویان دانشگاه اثر مستقیم دارد، تایید می‌شود. با توجه به این نتایج هرگاه فردی هدفی برای یادگیری نداشته باشد تصور می‌کند که نمی‌تواند وظایف خود در ارتباط با تحصیل را به خوبی پیش ببرد و در نتیجه در تلاش خود را کم می‌کند و یادگیری او با شکست مواجه می‌شود، و از یادگیری مباحث جدید لذتی نمی‌برد و به این باور اشتباه می‌رسد که همه موفقیت‌ها تصادفی و از روی شانس می‌باشد لذا انگیزه تحصیلی در وی سرخورده می‌شود. در نتیجه برای فرار از شکست‌ها سعی می‌کنند با رفتارهایی غیر اخلاقی نظیر تقلب از این شکست‌ها فرار کنند. در نتیجه دانشجویانی که در هدف‌گرایی تحصیلی امتیاز بیشتری آورده‌اند تمایل کمتری به تقلب در تحصیل دارند.

همچنین نتایج نشان داد که جهت‌گیری اخلاقی به طور مستقیم و با ضریب ۰,۳۵- بر بی‌صدافتی تحصیلی تاثیر منفی و معناداری دارد. بنابراین این گزاره که جهت‌گیری اخلاقی بر بی‌صدافتی تحصیلی دانشجویان دانشگاه اثر مستقیم دارد، تایید می‌شود به این صورت که دانشجویانی که نسبت به رفتارهای اخلاقی خود بیشتر اهمیت می‌دهند تقلب را نیز یک رفتار غیر اخلاقی می‌دانند و کمتر تقلب می‌کنند. درونی کردن ارزش‌ها یکی از راه‌های بسیار موثر برای جلوگیری از اعمال ناشایست مانند تقلب است. در این حالت، فرد دیگر این عمل را آنقدر ناپسند می‌داند که به خود اجازه نمی‌دهد هنگامی که رفتارش تحت مراقبت نیست یا مورد غفلت مراقبان امتحان قرار گرفته است، مرتکب این عمل شود. با توجه به اینکه پایبندی به دین هم به شکل مستقیم و هم به واسطه‌ی جهت‌گیری و هدف‌گرایی رفتار بی‌صدافتی تحصیلی را به صورت منفی پیش

نتایج جدول ۸ نشان می‌دهد که مقادیر محاسبه شده برای برازش در حد قابل قبول قرار دارند در نتیجه می‌توان بیان داشت این مدل برازش مناسبی با داده‌ها داشته و با مدل نظری اصلی هماهنگی دارد

نتیجه‌گیری

پایبندی به دین به طور مستقیم و با ضریب ۰,۰۶- بر بی‌صدافتی تحصیلی تاثیر منفی و معناداری دارد. بنابراین این گزاره که پایبندی به دین بر بی‌صدافتی تحصیلی دانشجویان دانشگاه اثر مستقیم دارد، تایید می‌شود. اعتقاد راسخ به دین و ترس از عذاب الهی می‌تواند افراد را در اجتناب از عملکرد بد یاری کند از این رو نگرش انسان‌های مذهبی به عملکرد بد و تخلفات، منفی است و برای پیشگیری از ارتکاب اعمال بد به مذهب متوسل می‌شوند و کمتر به دنبال کارهای خلاف می‌روند. در همین راستا رتینگر و کرامر (۲۰۰۹) نیز نشان دادند که دانش‌آموزان مذهبی کمتر گرفتار تقلب می‌شوند (۱۱). همچنین نتایج نشان داد که پایبندی به دین به طور مستقیم و با ضریب ۰,۹۱ بر هدف‌گرایی تحصیلی تاثیر مثبت و معناداری دارد. بنابراین این گزاره که پایبندی به دین بر هدف‌گرایی تحصیلی دانشجویان دانشگاه اثر مستقیم دارد، تایید می‌شود، می‌توان بیان داشت. اثر پایبندی به دین در بین دانشجویان دستخوش تغییر بوده و بر هدف‌گرایی تحصیلی دانشجویان اثری مثبت گذاشته است. دانشجویان با باورهای دینی بیشتر از سطح علمی بالاتری نسبت به دانشجویان دیگر برخوردارند و عملکرد بهتری نیز دارند (۲۲). همچنین این گزاره که پایبندی به دین بر جهت‌گیری اخلاقی دانشجویان دانشگاه اثر مستقیم دارد، تایید می‌شود. بدون تردید یکی از عوامل موثر بر رفتار و نگرش انسان‌ها در جوامع گوناگون، دینداری است همچنین هدن^۱ (۱۹۸۳)، معتقد است دینداری عامل اساسی اجتماعی شدن و انسجام فکری، علمی و جهت‌گیری در رفع مشکلات، پدیده‌ها و مسائل اجتماعی است (۲۳). می‌توان بیان داشت افرادی که باورهای دینی پایه زندگی‌شان را شکل

¹ Haddon

- 9- Etamed J. Epistemological beliefs and academic integrity: Investigating the mediating role of shame and guilt 2012. Master's thesis of Shiraz University
- 10- Pincus H.S, Schmelkin L.P. Faculty perceptions of academic dishonesty: A multidimensional scaling analysis. *The Journal of Higher Education* 2003; 74(2): 196-209
- 11- Rettinger D, Kramer Y. Situational and personal causes of student cheating. *Research in Higher Education* 2009 ;50:293-3132
- 12- Mehrabi S, Sohrabi F. A Comparative survey of relationship religious orientation (intrinsic / extrinsic) among girl and boy in University students, *Psychological Studies* 2011;7(2);155-172
- 13- Sirajzadeh H, Tavakoli M . operational investigation of religiosity in social research, *Research letter* 2001; 5(20):
- 14- Hoffman RL, Hudak-Rosander C, Datta J, Morris JB ,Kelz RR. Goal orientation in surgical residents: a study of the motivation behind learning. *J Surg Rese* 2014; 190 (2): 451-6
- 15- Zarei M, Abedini Y. A systematic review of the proposed structural models of nterrelationships Progress goals, cognitive, metacognitive and progress strategies educational, *Training & Learning Researches* 2018;15:1-15
- 16- Alt D, Geiger, B. Goal orientations and tendency to neutralize academic cheating: An ecological perspective. *Psychological Studies* 2012;57(4):404-416
- 17- Forsyth D.R.). Judging themorality of business practices: The influence of personalmoral philosophies. *Journal of Business Ethic* 1992;11:461-470.
- 18- Barani H ,Fooladchang M. A Causal Explanation of Dimensions from Academic Dishonesty Based on Conscientiousness and Academic Responsibility. *Journal of Applied Psychological Research* 2021;12(2): 59-82

بینی نموده است. در نتیجه این بدان معناست که پابندی به دین هم به واسطه ی تأثیری که بر جهت گیری و هدف گرایی می گذارد و هم از طریق سایر متغیرها موجب کاهش رفتارهای انحرافی و غیر اخلاقی نظیر بی صداقتی در محیط های آموزشی می گردد .

تشکر و قدردانی

بدینوسیله از تمام دانشجویان و افرادی که در جمع آوری داده های این پژوهش همکاری نموده اند تشکر و قدردانی می شود.

References

- 1- Khormae F, Mahmoudnezhad .The Relationship between Moral Characters and Academic Dishonesty in Students: The Mediating Role of Moral Disengagement . *Iranian Journal of Medical Ethics and History of Medicine* 2022;14:60-74
- 2- Etmad J, Jowkar B. Academic dishonesty and epistemological beliefs: Examining the moderating role of gender. *Studies in Learning & Instruction* 2018 ;10(1):111-130
- 3- Murdock T.B, Beauchamp A.S, Hinton A .Predictors of cheating and cheating attributions: Does classroom context influence cheating and blame for cheating?. *European Journal of Psychology of Education* 2008;23(4): 477-492.
- 4- Lin C.H.S,Wen L. Y. M. Academic dishonesty in higher education: A nationwidestudy in Taiwan. *Higher Education* 2007;54:85-971
- 5- Lim V.G, & See S.B. Attitudes toward, and intentions to report, academic cheating among student in Singapore. *Ethics & Behavior* 2001;11(3): 261-274
- 6- Murdock T.B, Anderma E. M. Motivational perspectives on student cheating:toward an integrated model of academic dishonesty. *Educational Psychologist* 2006;41(3): 129-145
- 7- Anderman E.M, Murdock T.B. The psychology of academic cheating. 2007; 1– 5).2
- 8- Davis S.F, Drinan P.F, Gallant T.B. Cheating in school: What we know and what we can do. John Wiley & Sons 2011

- 19- Sedaghat Nejad. Z, Jowkar B . Examining the relationship between goal orientation and academic dishonesty with the mediating role of self-conscious emotions 2016 ;Shiraz University, Master's Thesis
- 20- Alivardinia A,Saleh Nejad S. A Study of Influential Factors on Students' Participant in Cheating Behavior, Ethics in Science and Technology 2013;8(1):85-93
- 21- Salehi L, Ghasemzadeh M. Application of Theory of Planned Behavior in Prediction of Factors Affecting the Intentionof Plagiarism. J Med Educ Dev 2018;11 (31) :52-62
- 22- Jeynes W.The effect of religious commitment on the academic achievement of urban and other children, California stateuniversity.Education and urban society 2003;36(1) :44-62
- 23- Azad AT , Mehri B.Examining social issues.Jihad publication1;993